

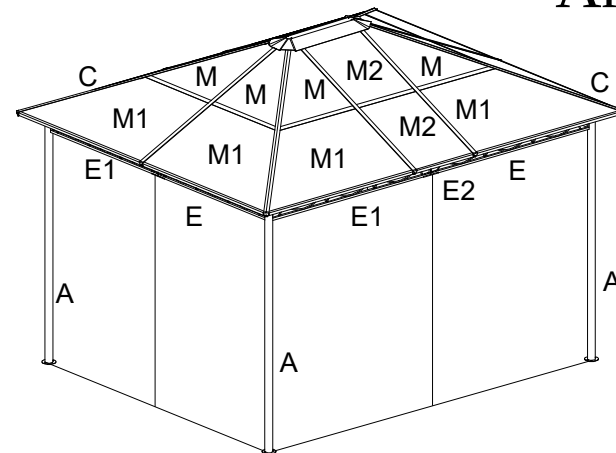

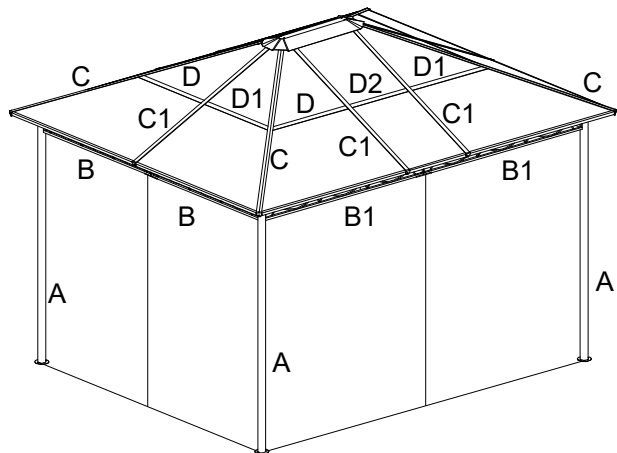







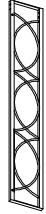









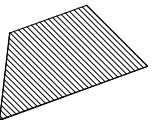
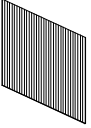















Art 48716

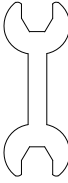

																		
4PCS	4PCS	4PCS	4PCS	6PCS	4PCS	4PCS	2PCS	4PCS	4PCS	8PCS	8PCS	4PCS	51PCS	32PCS	10PCS	16PCS	4PCS	
A	B	B1	C	C1	D	D1	D2	E	E1	M	M1	M2	N	N1	N2	N3	N4	
																		
2PCS	1PC	1PC	4PCS	2PCS	6PCS	4PCS	6PCS	4PCS	4PCS	16PCS	4PCS	70PCS	117PCS	179PCS	8PCS	2PCS	36PCS	4PCS
E2	F	F1	G	H	I	J	K	L	L1	P	P1	Q	R	S	T	U	V	W

1.

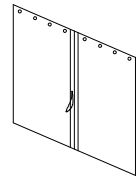
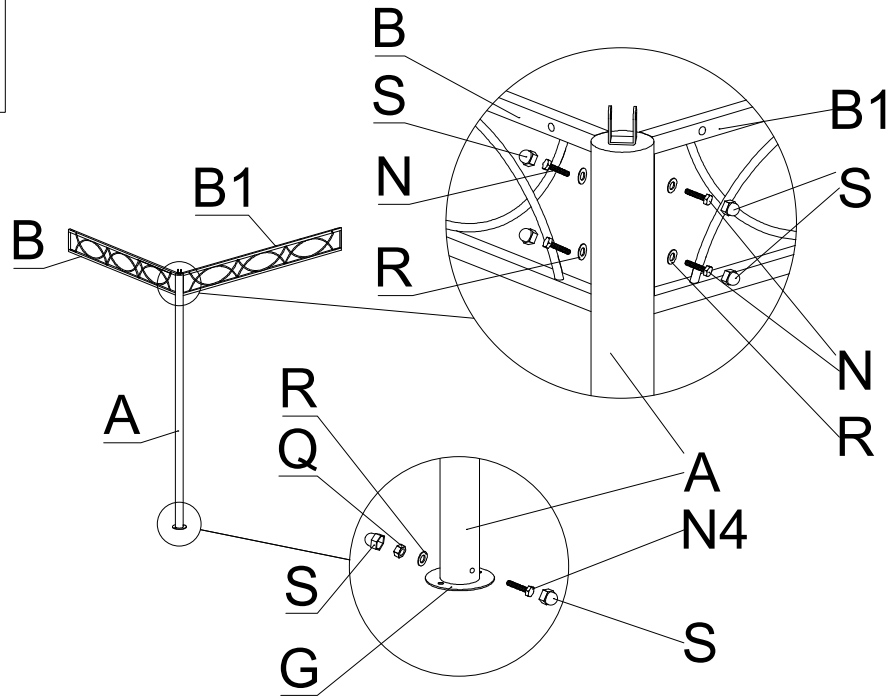

3.

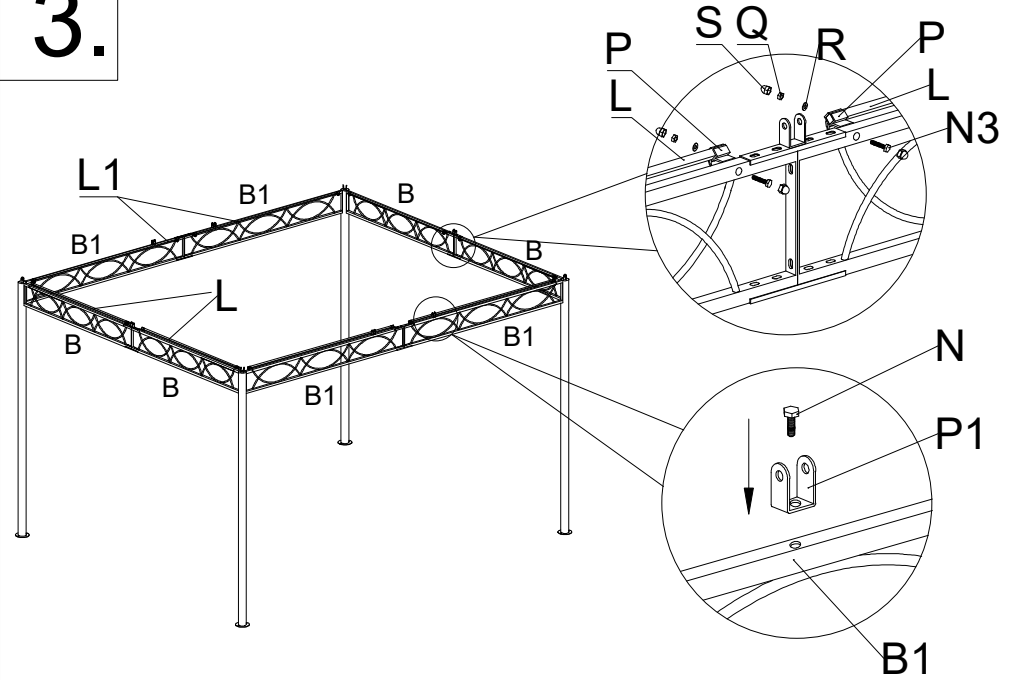

2.

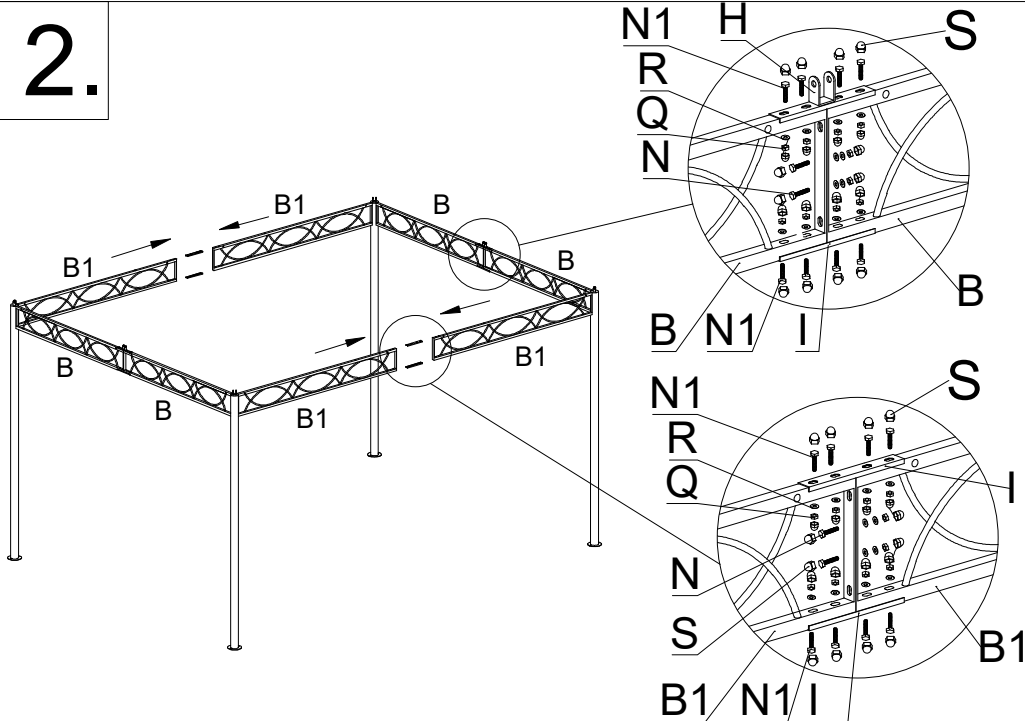

4.

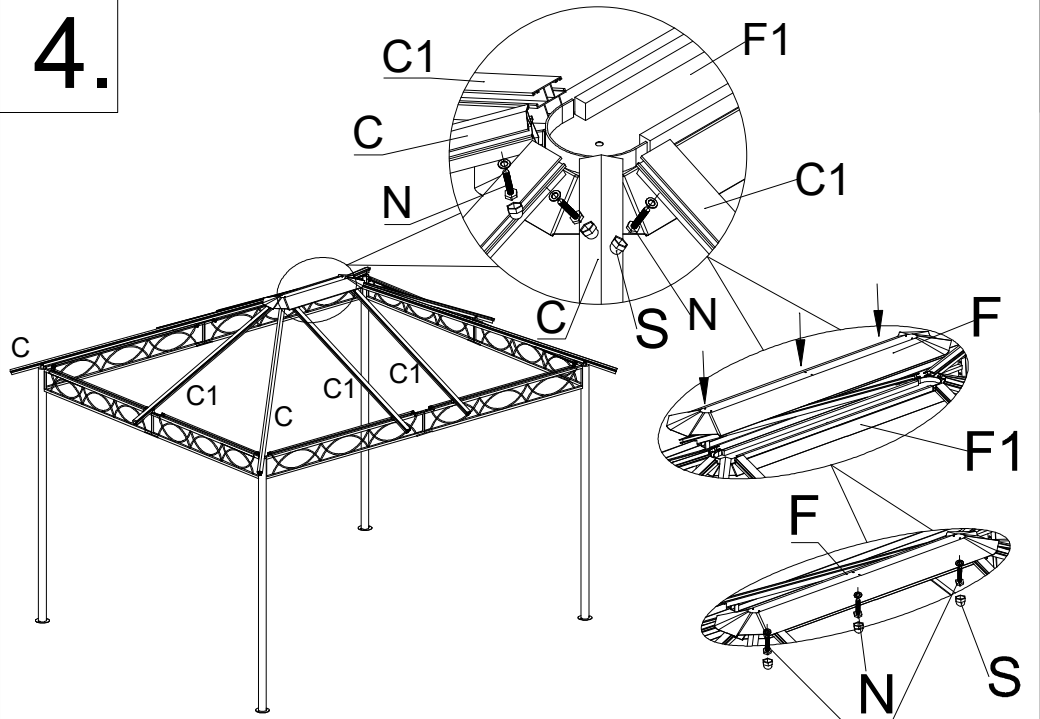

5.

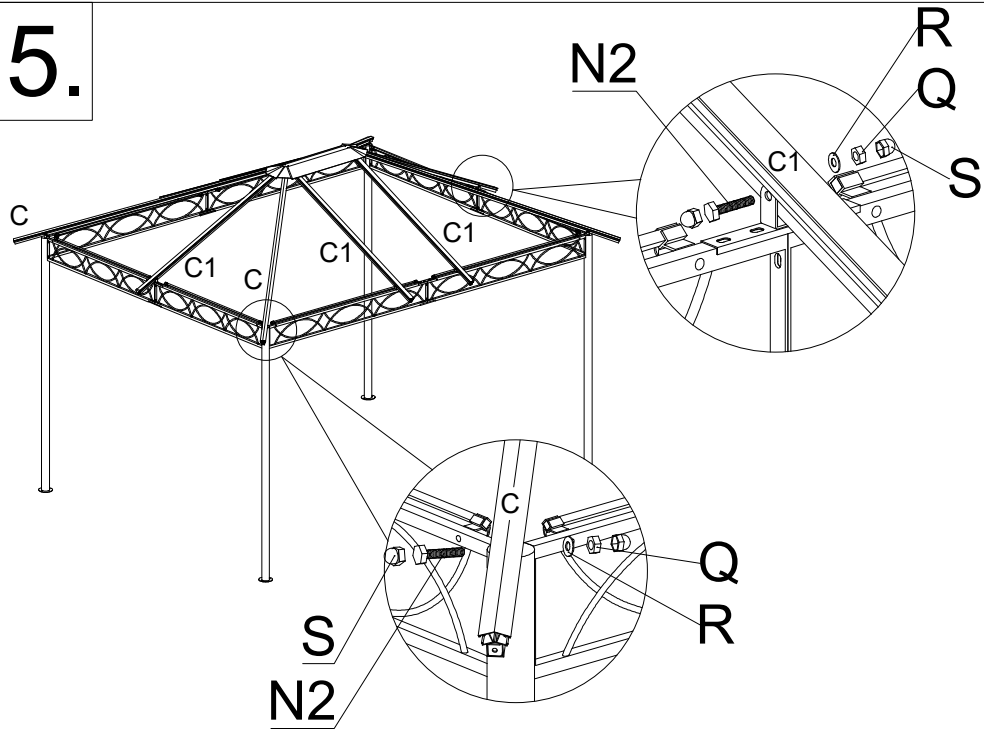

7.

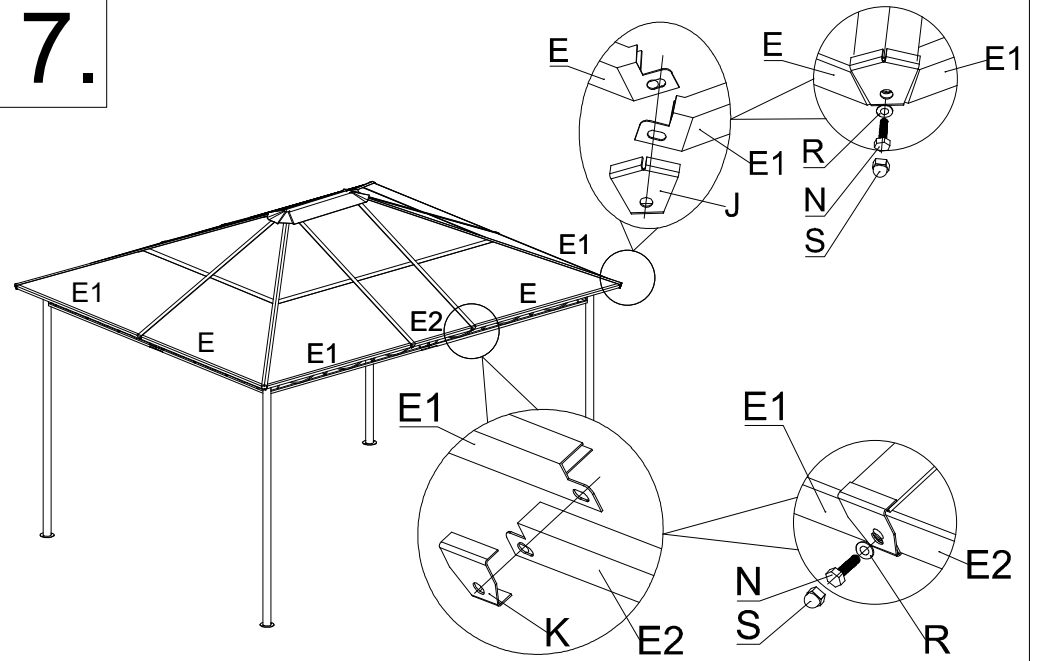

6.

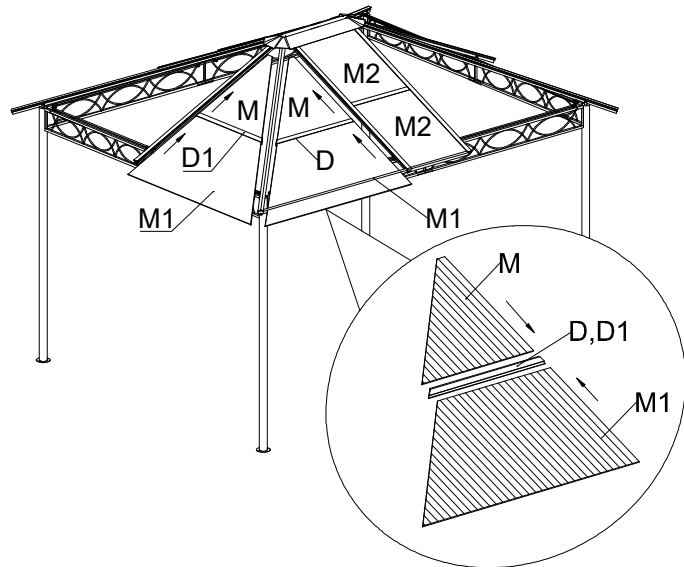

8.

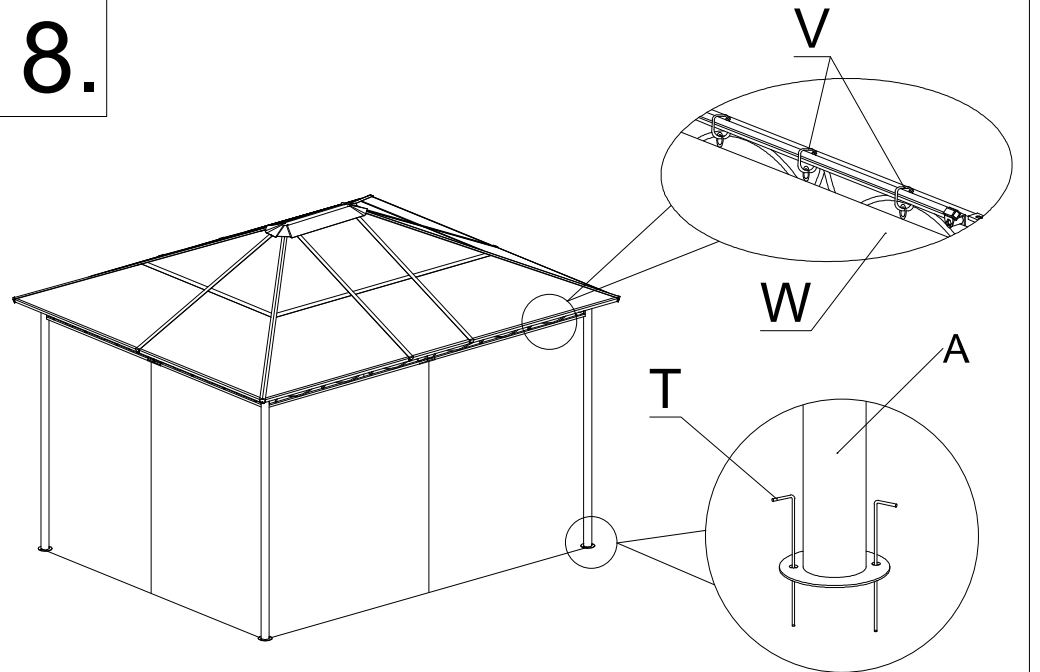

Allgemeine Benutzer- und Sicherheitshinweise

Pavillon mit Stegplatten (stand 15.05.2019)

Bestimmungsgemäßer Gebrauch

Dieser Artikel ist als Sonnen- und Regenschutz zum Einsatz im privaten Bereich konzipiert. Er ist unter Beachtung der angegebenen Benutzer- und Sicherheitshinweise ganzjahrestauglich.

Sicherheitshinweise

Achtung: Aufgrund der großen Windangriffsfläche und für zusätzliche Standfestigkeit ist ein Verankern (Schrauben und Dübel) mit dem Untergrund dringend zu empfehlen! Der Pavillon könnte sonst von einer Böe erfasst und umgeworfen werden. Dabei kann er Verletzungen oder Schäden verursachen oder selbst beschädigt werden. Wenn möglich, vor Sturmwarnungen abbauen. Um eine Einsturzgefahr zu vermeiden, achten Sie bitte bei der Montage des Daches darauf, dass alle Stegplatten entsprechend passend eingelegt und montiert sind.

Hohe Schneelasten auf dem Dach können den Pavillon beschädigen, auch darunter- oder danebenstehende Dinge können Schaden nehmen. Entfernen Sie daher immer Schneelasten. Durch Befestigung mit Abspannleinen und Zeltnägeln können Sie dem Pavillon zusätzliche Standfestigkeit geben. Pavillon nicht unbeaufsichtigt stehen lassen.

Zum Schutz vor Hagel und Sturm und für die Nutzung im gewerblichen Bereich ist er nicht geeignet.

Brandgefahr!

Niemals offenes Feuer in der Nähe oder unterhalb des Pavillons entfachen (z.B. brennende Kerzen oder Gartenfackeln, Grills). Der Pavillon könnte Feuer fangen oder durch Funkenflug beschädigt werden. Halten Sie den Pavillon von starken Hitzequellen wie Terrassenheizstrahler, Grill etc. fern.

Der Pavillon ist kein Kinderspielzeug. Er könnte Kinder beim Umfallen verletzen. Kinder sollten beaufsichtigt werden, wenn sie sich im oder in der Nähe des Pavillons aufhalten.

An den Querstreben des Pavillons nichts aufhängen oder gar Klimmzüge daran machen. Nichts an den Pavillon anlehnen.

Der Pavillon kann Ihre Haut vor direkter UV-Strahlung, aber nicht vor reflektierenden UV-Strahlen schützen. Deshalb zusätzlich kosmetische Sonnenschutzmittel verwenden.

Allgemeine Pflege von Pavillons

Werkseitig wurden die Gestelle bereits mit einer schützenden Metallfarbe behandelt. Sollten sich aufgrund von Oberflächenbeschädigungen z.B. Farbabplatzter Oxidationen am Aluminiumgestell bilden, behandeln Sie diese Stellen mit einem handelsüblichen Tupflack um eine größere Ausbreitung zu vermeiden. Sollte es ggf. zu einem Abwaschen/Verbleichen der Metallfarbe am Gestell und einer Abfärbung auf den Untergrund (Fliesen, Natursteine, etc.) kommen, entfernen Sie diese umgehend mit einem entsprechenden Reinigungsmittel (Essigreiniger, Natursteinreiniger, etc.). Das Abwaschen/Verbleichen der Metallfarbe hat keinerlei Einfluss auf die Gebrauchstauglichkeit des Pavillons und ist somit kein Reklamationsgrund. Die grundsätzliche Reinigung sollte auf jeden Fall nur mit Wasser und natürlicher Seife erfolgen. Zum weiteren Werterhalt und zum Schutz vor Beschädigungen empfehlen wir den Pavillon zum Sommersaison Ende abzubauen. Zur Lagerung empfehlen wir den Originalkarton zu nutzen.

Von der Gewährleistung ausgeschlossen sind:

Normaler Verschleiß und Farbveränderungen der Stegplatten und Gestell

Nicht oder zu spät entfernte Abfärbungen auf Fliesen, Naturstein, etc.

Lackschäden, die auf normale Abnutzung zurückzuführen sind

Schäden durch nicht-bestimmungsgemäßen Gebrauch (z.B. gewerbliche Nutzung)

Schäden durch Wind, z.B. Umfallen des Pavillons, starkes Ziehen an dem Gestell

Schäden durch starke Regenfälle, Hagel, Schnee z.B. zerstörte Dachbefestigungen, eingeknickte Dachgestelle, zerschlagene Stegplatten

Ersatzteile bei Verwendung auf Fremdartikel, z.B. Ersatzdächer auf Fremdgestellen.