



Mähroboter

MR 400

Originalbetriebsanleitung



A

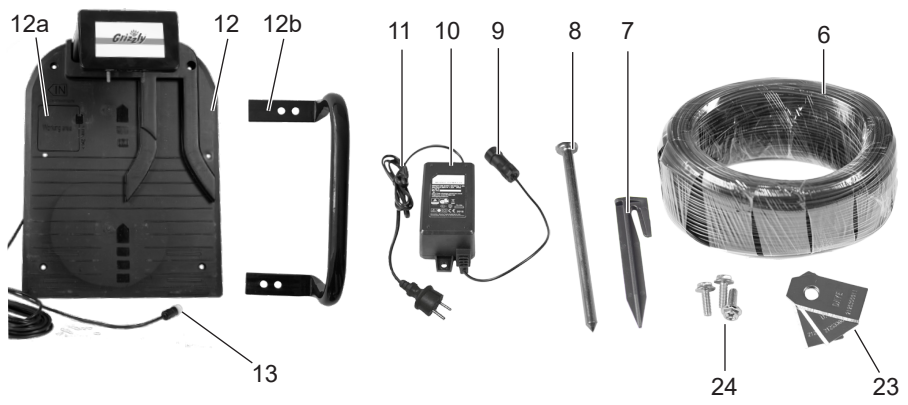

B

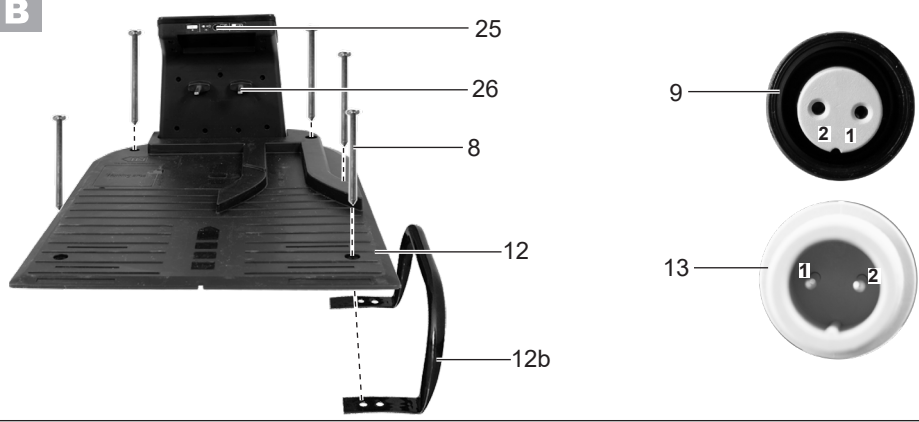

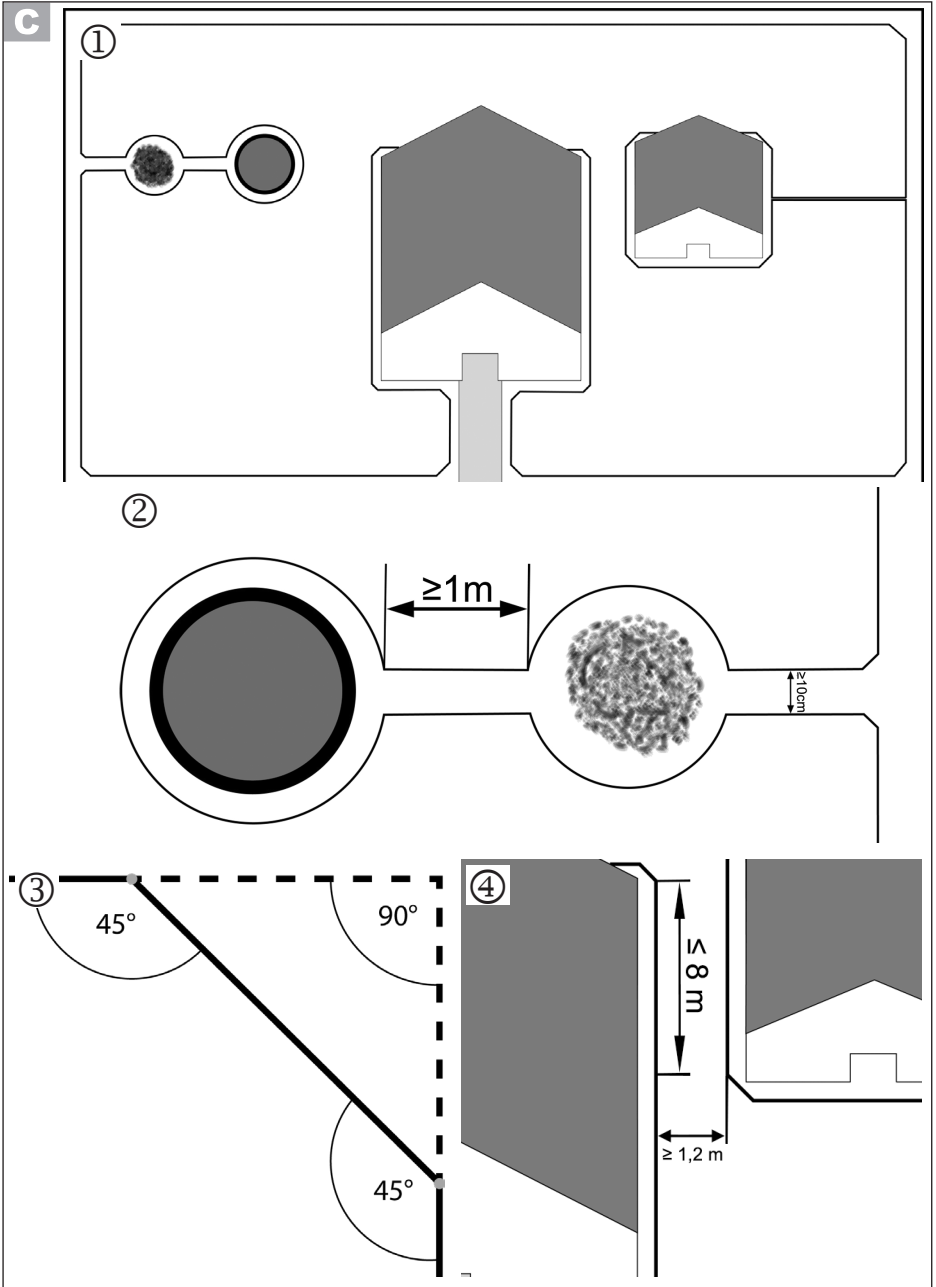

D

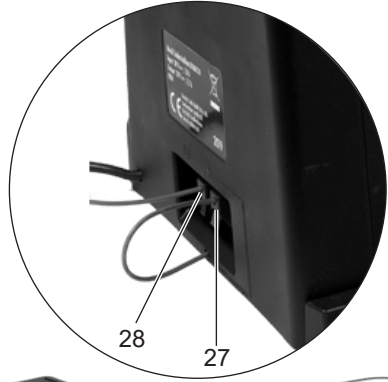
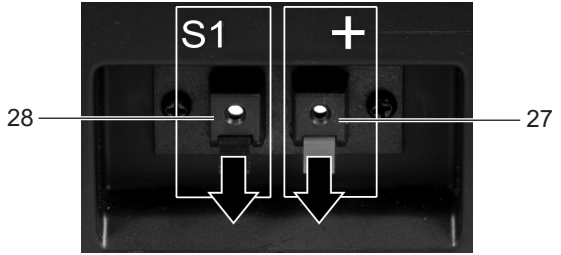
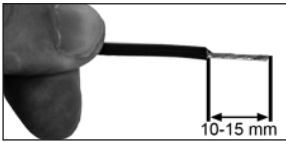
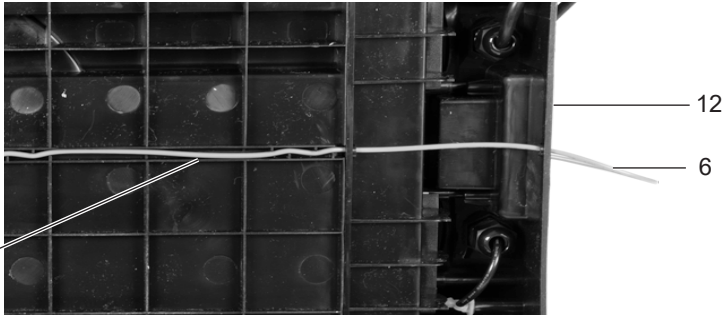

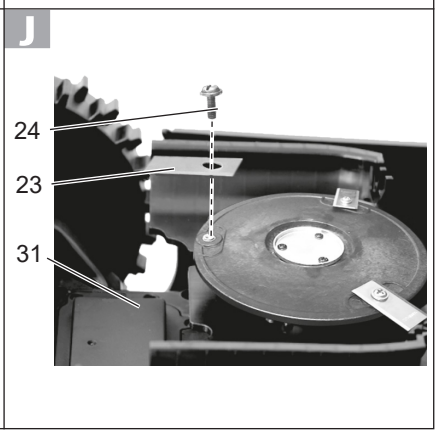
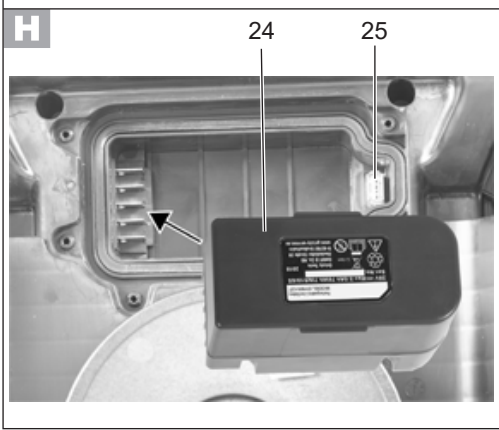
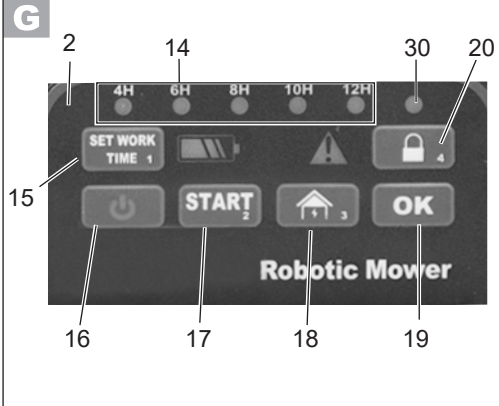
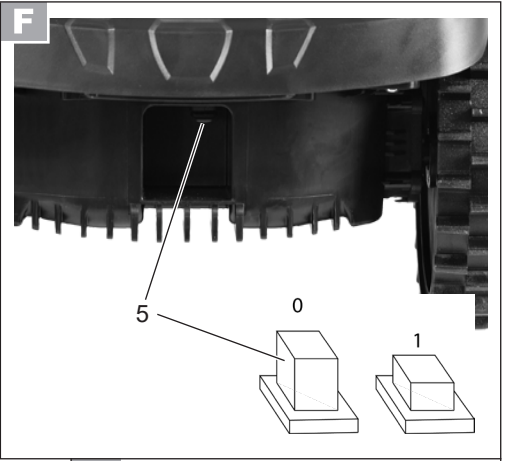
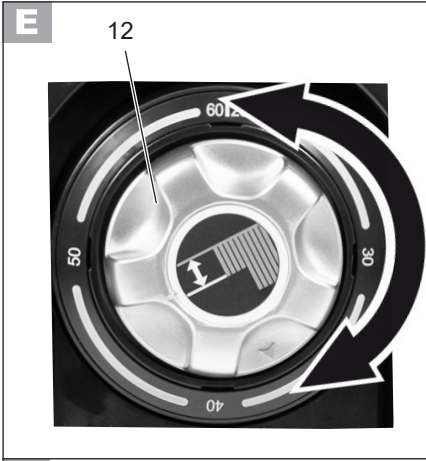

Inhalt

Einleitung	6
Bestimmungsgemäße Verwendung	6
Allgemeine Beschreibung	7
Lieferumfang	7
Funktionsbeschreibung	7
Übersicht	7
Technische Daten	8
Sicherheitshinweise	8
Symbole und Bildzeichen	8
Allgemeine Sicherheitshinweise	10
Inbetriebnahme	15
Ladestation platzieren	15
Verlegen des Begrenzungskabels	15
Begrenzungskabel und Ladestation verbinden	17
Ein- und Ausschalten	17
PIN einstellen	18
PIN vergessen	18
Tägliche Laufzeit einstellen	18
Ladevorgang	19
Akku aufladen	19
LED an der Ladestation	19
Ladezustand des Akkus prüfen	19
Arbeitshinweise	19
Schnitthöhe einstellen	19
Arbeitszyklus manuell unterbrechen/ starten	20
Reinigung/Wartung/Lagerung	20
Allgemeine Reinigungs- und Wartungsarbeiten	20
Akku austauschen	20
Messer drehen/wechseln	21
Firmware updaten	21
Lagerung	21
Lagerung über Winter	21
Transport	21
Entsorgung/Umweltschutz	22
Ersatzteile/Zubehör	22
Garantie	23
Reparatur-Service	23
Fehlersuche	24

Original EG-Konformitätserklärung	26
Explosionszeichnung	27
Grizzly Service-Center	28

Einleitung

Herzlichen Glückwunsch zum Kauf Ihres neuen Gerätes. Sie haben sich damit für ein hochwertiges Gerät entschieden.

Dieses Gerät wurde während der Produktion auf Qualität geprüft und einer Endkontrolle unterzogen. Die Funktionsfähigkeit Ihres Gerätes ist somit sichergestellt.



Die Betriebsanleitung ist Bestandteil dieses Gerätes. Sie enthält wichtige Hinweise für Sicherheit, Gebrauch und Entsorgung. Machen Sie sich vor der Benutzung des Gerätes mit allen Bedien- und Sicherheitshinweisen vertraut. Benutzen Sie das Gerät nur wie beschrieben und für die angegebenen Einsatzbereiche. Bewahren Sie die Betriebsanleitung gut auf und händigen Sie alle Unterlagen bei Weitergabe des Gerätes an Dritte mit aus.

Bestimmungsgemäße Verwendung

Das Gerät ist nur für das Mähen von Rasen- und Grasflächen im häuslichen Bereich bestimmt.

Dieses Gerät ist nicht zur gewerblichen Nutzung geeignet. Bei gewerblichem Einsatz erlischt die Garantie.

Jede andere Verwendung, die in dieser Anleitung nicht ausdrücklich zugelassen wird, kann zu Schäden am Gerät führen und eine ernsthafte Gefahr für den Benutzer darstellen.

Das Gerät ist zum Gebrauch durch Erwachsene bestimmt. Kinder sowie Personen, die mit dieser Anleitung nicht vertraut sind, dürfen das Gerät nicht benutzen. Die Benutzung des Gerätes bei Regen oder feuchter Umgebung ist verboten. Der Hersteller haftet nicht für Schäden, die durch bestimmungswidrigen Gebrauch oder falsche Bedienung verursacht wurden.

Allgemeine Beschreibung

! Die Abbildungen für die Bedienung des Gerätes finden Sie auf den Seiten 2 - 5.

Lieferumfang

Nehmen Sie das Gerät vorsichtig aus der Packung und prüfen Sie, ob die nachfolgenden Teile vollständig sind:

- Mähroboter
- 100 m Begrenzungskabel
- Ladestation
- Ladegerät
- 5 Befestigungsnägel
- 125 Haken
- Ladestation-Stoßstange
- 3 Messer
- 3 Messerschrauben
- Betriebsanleitung

Funktionsbeschreibung

Der Mähroboter besitzt ein parallel zur Schnittebene sich drehendes Schneidwerkzeug. Er ist mit einem leistungsstarken Elektromotor, einem robusten Kunststoffgehäuse und einem Sicherheitsschalter ausgestattet. Zusätzlich ist das Gerät stufenlos höhenverstellbar und hat leichtgängige Räder.

Die Funktion der Bedienteile entnehmen Sie bitte den nachfolgenden Beschreibungen.

Übersicht

- | | | |
|----------|--------------------------------|------------------------------|
| A | 1 | Stopp-Taster |
| | 2 | Bedienfeld |
| | 3 | Schnitthöhenverstellrad |
| | 4 | Tragegriff |
| | 5 | Ein-/Ausschalter |
| | 6 | Begrenzungskabel |
| | 7 | Haken |
| | 8 | Befestigungsnagel |
| | 9 | Verbindungsstecker Ladegerät |
| | 10 | Ladegerät |
| | 11 | Netzkabel Ladegerät |
| | 12 | Ladestation |
| 12a | Indikator Arbeitsbereich | |
| 12b | Ladestation-Stoßstange | |
| 13 | Verbindungsstecker Ladestation | |
| G | 14 | Laufzeiteinstellungs-LED |
| | 15 | Laufzeiteinstellungs-Taste |
| | 16 | Powertaste |
| | 17 | Start-Taste |
| | 18 | Home-Taste |
| | 19 | OK-Taste |
| 20 | Sperr-Taste | |
| H | 21 | Akku |
| | 22 | USB-Port |
| J | 23 | Messer |
| | 24 | Messerschraube |
| B | 25 | LED |
| | 26 | Ladezinken |
| D | 27 | Ladebuchse „+“ |
| | 28 | Ladebuchse „S1“ |
| | 29 | Nut |

Technische Daten

Mähroboter	MR 400
Nennleistung.....	28 V ===
Antriebsgeschwindigkeit.....	1,2 km/h
Schutzklasse.....	III 
Schutzart.....	IPX4
Leerlaufdrehzahl.....	3100 min ⁻¹
Schnittkreis.....	180 mm
Schnitthöhe.....	20 - 60 mm
Neigung/Steigung.....	35% (20°)
Gefälle.....	17% (10°)
Messer.....	3 mit doppelseitigen Klingen, wendbar - 2125300015
max. Arbeitsfläche.....	400 m ²
Gewicht.....	8,2 kg
Durchschn. Laufzeit pro Akkuladung.....	60 min*
Empfohlene Arbeitszeit pro Tag (Std.)*.....	4 Std.
Schalldruckpegel (L _{PA}).....	48,9 dB(A), K _{PA} = 3 dB
Schalleistungspegel (L _{WA}) garantiert.....	66 dB(A)
gemessen.....	61,5 dB(A), K _{WA} = 1,93 dB

* Die tatsächlich benötigten Zeiten sind abhängig von Grasart, den Wachstumsbedingungen, der Luftfeuchtigkeit und der Ebenheit der Rasenfläche.

Akku (Li-Ion)	DYMA118
Nennspannung.....	28 V ===
Kapazität.....	2,0 Ah
Energie.....	50,4 Wh
Ladezeit.....	ca. 1 - 2 h

Ladegerät	DYMA129
Eingangsspannung/ Input.....	100-240 V~, 50/60 Hz, 1,5 A
Ausgangsspannung/ Output.....	28 V ===; 1,8 A
Schutzklasse.....	□ II
Schutzart.....	IP65
max. Außentemperatur (t _a).....	50 °C

Ladestation	DYMA130
Eingangsspannung/ Input.....	28 V ===; 1,8 A
Ausgangsspannung/ Output.....	28 V ===; 1,7 A
Schutzart.....	IPX4

Lärm- und Vibrationswerte wurden entsprechend den in der Konformitätserklärung genannten Normen und Bestimmungen ermittelt.

Sicherheitshinweise

Dieser Abschnitt behandelt die grundlegenden Sicherheitsvorschriften bei der Arbeit mit dem Mähroboter.

Symbole und Bildzeichen

Bildzeichen auf dem Gerät



Achtung!
Lesen Sie die Betriebsanleitung aufmerksam durch.



Verletzungsgefahr durch weggeschleuderte Teile.
Umstehende Personen von dem Mäher fern halten.



Vorsicht - Scharfe Schneidmesser! Füße und Hände fernhalten. Verletzungsgefahr!
Motor ausschalten vor Einstellungs- oder Reinigungsarbeiten.



Vorsicht - Scharfe Schneidmesser! Füße und Hände fernhalten. Verletzungsgefahr!
Setzen Sie sich nicht auf das Gerät.



Waschen Sie die Unterseite des Mähroboters nicht mit fließendem Wasser.



Schutzklasse III



Angabe des Schalleistungspegels L_{WA} in dB.



Elektrogeräte gehören nicht in den Hausmüll.



Schnittkreis



Bildzeichen auf dem Schnitthöhenverstellrad

Bildzeichen auf dem Akku



Achtung!



Lesen Sie die Betriebsanleitung aufmerksam durch.



Geben Sie Akkus an einer Altbatteriesammelstelle ab, wo sie einer umweltgerechten Wiederverwertung zugeführt werden.



Achtung! Vor Regen und Nässe schützen.



Werfen Sie den Akku nicht in den Hausmüll.

Bildzeichen auf dem Ladegerät



Achtung!



Lesen Sie die Betriebsanleitung aufmerksam durch.



Sicherheitstransformator - kurzschlussfest



Schaltnetzteil



Gerätesicherung



Schutzklasse II



Elektrogeräte gehören nicht in den Hausmüll.

Bildzeichen auf der Ladestation



Elektrogeräte gehören nicht in den Hausmüll.

LED-Anzeige an der Ladestation



leuchtet rot: Akku lädt



blinkt grün:
Begrenzungskabel beschädigt oder falsch verbunden

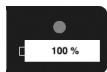

leuchtet grün: Akku voll geladen

Bildzeichen in der Anleitung



Gefahrenzeichen mit Angaben zur Verhütung von Personen- oder Sachschäden.



Gebotszeichen (anstelle des Ausrufungszeichens ist das Gebot erläutert) mit Angaben zur Verhütung von Schäden.



Hinweiszeichen mit Informationen zum besseren Umgang mit dem Gerät.

Allgemeine Sicherheitshinweise



Wichtig! Lesen Sie die Betriebsanleitung sorgfältig. Bewahren Sie die Betriebsanleitung zum Nachlesen auf.



Dieses Gerät kann bei unsachgemäßem Gebrauch ernsthafte Verletzungen verursachen. Um Personen- und Sachschäden zu vermeiden, lesen und beachten Sie unbedingt die folgenden Sicherheitshinweise und machen Sie sich mit allen Bedienteilen gut vertraut.

Vorbereitung:

- Dieses Gerät ist nicht dafür bestimmt, durch Personen mit eingeschränkten physischen, sensorischen oder geistigen Fähigkeiten oder mangels Erfahrung und/oder mangels Wissen benutzt zu werden; es sei denn, sie werden durch eine für ihre Sicherheit zuständige Person beaufsichtigt oder erhalten von ihr Anweisungen, wie das Gerät zu benutzen ist.
- Erlauben Sie niemals Kindern oder anderen Personen, die die Bedienungsanleitung nicht kennen, das Gerät zu benutzen. Örtliche Bestimmungen können das Mindestalter der Bedienungsperson festlegen.
- Der Bediener oder Nutzer ist für Unfälle oder Schäden an anderen Menschen oder deren Eigentum verantwortlich.

- Überprüfen Sie das Gelände, auf dem das Gerät eingesetzt wird und entfernen Sie Steine, Stöcke, Drähte oder andere Fremdkörper.
- Führen Sie vor jeder Benutzung eine Sichtprüfung des Gerätes durch. Benutzen Sie das Gerät nicht, wenn Schutzeinrichtungen (z.B. Prallschutz oder Grasfangsack), Teile der Schneideinrichtung oder Bolzen fehlen, abgenutzt oder beschädigt sind. Zur Vermeidung einer Unwucht dürfen beschädigte Werkzeuge und Bolzen nur satzweise ausgetauscht werden.
- Seien Sie vorsichtig bei Geräten mit mehreren Schneidwerkzeugen, da die Bewegung eines Messers zur Rotation der übrigen Messer führen kann.
- Benutzen Sie nur Ersatz- und Zubehörteile, die vom Hersteller geliefert und empfohlen werden. Der Einsatz von Fremdteilen führt zum sofortigen Verlust des Garantieanspruches.

Arbeiten mit dem Gerät:



Führen Sie Füße und Hände beim Arbeiten nicht in die Nähe oder unter rotierende Teile. Es besteht Verletzungsgefahr!



Beachten Sie den Lärm- und örtliche Vorschriften.

- Schalten Sie den Motor nach Anweisung ein und nur dann, wenn Ihre Füße in sicherem Abstand von den Schneidwerkzeugen sind.
- Schalten Sie das Gerät mit Vorsicht entsprechend den Anweisungen in dieser Anleitung ein. Achten Sie auf ausreichenden Abstand der Füße zu rotierenden Messern. Das Gerät darf nicht angehoben oder transportiert werden, solange der Motor läuft. Schalten Sie das Gerät ab, wenn es zum Transport gekippt werden muss, wenn andere Flächen als Rasen überquert werden und wenn das Gerät zu und von den zu mähenden Flächen gebracht wird.
- Arbeiten Sie nicht mit einem beschädigten, unvollständigen oder ohne die Zustimmung des Herstellers umgebauten Gerät.
- Überlasten Sie Ihr Gerät nicht. Arbeiten Sie nur im angegebenen Leistungsbereich und ändern Sie nicht die Reglereinstellungen am Motor. Verwenden Sie keine leistungsschwachen Maschinen für schwere

Arbeiten. Benutzen Sie Ihr Gerät nicht für Zwecke, für die es nicht bestimmt ist.

- Benutzen Sie das Gerät nicht in der Nähe von entzündbaren Flüssigkeiten oder Gasen. Bei Nichtbeachtung besteht Brand- oder Explosionsgefahr.
- Niemals das Gerät aufheben oder wegtragen, wenn der Motor läuft.

Wartung und Lagerung:

- Achten Sie beim Warten der Schneidmesser darauf, dass selbst dann, wenn die Spannungsquelle abgeschaltet ist, die Schneidmesser bewegt werden können.
- Sorgen Sie dafür, dass alle Muttern, Bolzen und Schrauben fest angezogen sind und das Gerät in einem sicheren Arbeitszustand ist.
- Suchen Sie den Mäher nach eventuellen Beschädigungen ab.
- Führen Sie die erforderlichen Reparaturen beschädigter Teile durch.
- Versuchen Sie nicht, das Gerät selbst zu reparieren, es sei denn, Sie besitzen hierfür eine Ausbildung. Sämtliche Arbeiten, die nicht in dieser Anleitung angegeben werden, dür-

fen nur von uns ermächtigten Kundendienststellen ausgeführt werden.

- Bewahren Sie das Gerät an einem trockenen Ort und außerhalb der Reichweite von Kindern auf.
- Behandeln Sie Ihr Gerät mit Sorgfalt. Halten Sie die Werkzeuge scharf und sauber, um besser und sicherer arbeiten zu können. Befolgen Sie die Wartungsvorschriften.
- Tragen Sie Schutzhandschuhe, wenn Sie die Schneideinrichtung wechseln.
- Ersetzen Sie aus Sicherheitsgründen verschlissene oder beschädigte Teile. Seien Sie beim Einstellen der Messer besonders vorsichtig, damit Ihre Finger nicht zwischen den rotierenden Messern und fest stehenden Teilen der Maschine eingeklemmt werden.
- Überprüfen Sie, dass nur Ersatzschneidwerkzeuge verwendet werden, die vom Hersteller zugelassen sind.

Elektrische Sicherheit:

- Achten Sie darauf, dass die Netzspannung mit den Angaben des Typenschildes übereinstimmt.

- Vermeiden Sie Körperberührungen mit geerdeten Teilen (z.B. Metallzäune, Metallpfosten).
- Halten Sie das Netzkabel beim Arbeiten von dem Schneidwerkzeug fern. Die Schneidmesser können das Netzkabel beschädigen und zum Berühren spannungsführender Teile führen.
- Benutzen Sie das Netzkabel nicht, um den Stecker aus der Steckdose zu ziehen. Schützen Sie das Netzkabel vor Hitze, Öl und scharfen Kanten.
- Schalten Sie das Gerät aus und ziehen Sie den Netzstecker aus der Steckdose, wenn das Netzkabel beschädigt ist. Wenn die Anschlussleitung dieses Gerätes beschädigt wird, muss sie durch den Hersteller oder seinen Kundendienst oder eine ähnliche qualifizierte Person ersetzt werden, um Gefährdungen zu vermeiden.
- Verbinden Sie kein beschädigtes Netzkabel mit dem Stromnetz. Berühren Sie kein beschädigtes Netzkabel, solange es mit dem Stromnetz verbunden ist. Ein beschädigtes Netzkabel kann zum Berühren spannungsführender Teile führen.

Spezielle Sicherheitshinweise für Akkugeräte:

- Stellen Sie sicher, dass das Gerät ausgeschaltet ist, bevor Sie den Akku einsetzen. Das Einsetzen eines Akkus in ein Elektrowerkzeug, das eingeschaltet ist, kann zu Unfällen führen.
- Laden Sie Ihre Batterien nur im Innenbereich auf, weil das Ladegerät nur dafür bestimmt ist. Gefahr durch elektrischen Schlag.
- Um das Risiko eines elektrischen Schlags zu reduzieren, ziehen Sie den Stecker des Ladegeräts aus der Steckdose heraus, bevor Sie es reinigen.
- Setzen Sie den Akku nicht über längere Zeit starker Sonneneinstrahlung aus und legen Sie ihn nicht auf Heizkörpern ab. Hitze schadet dem Akku und es besteht Explosionsgefahr.
- Lassen Sie einen erwärmten Akku vor dem Laden abkühlen.
- Öffnen Sie den Akku nicht und vermeiden Sie eine mechanische Beschädigung des Akkus. Es besteht die Gefahr eines Kurzschlusses und es können Dämpfe austreten, die die Atemwege reizen. Sorgen Sie für Frischluft und nehmen Sie

bei Beschwerden zusätzlich ärztliche Hilfe in Anspruch.

- Verwenden Sie keine nicht-wiederaufladbaren Batterien. Das Gerät könnte beschädigt werden.

Richtiger Umgang mit dem Akkuladegerät:

- Dieses Gerät kann von Kindern ab 8 Jahren und darüber sowie von Personen mit verringerten physischen, sensorischen oder mentalen Fähigkeiten oder Mangel an Erfahrung und Wissen benutzt werden, wenn sie beaufsichtigt oder bezüglich des sicheren Gebrauchs des Gerätes unterwiesen wurden und die daraus resultierenden Gefahren verstehen. Kinder dürfen nicht mit dem Gerät spielen. Reinigung und Benutzer-Wartung dürfen nicht von Kindern ohne Beaufsichtigung durchgeführt werden.
- Verwenden Sie zum Laden des Akkus ausschließlich das mitgelieferte Ladegerät. Es besteht Brand- und Explosionsgefahr.
- Überprüfen Sie vor jeder Benutzung Ladegerät, Kabel und Stecker und lassen Sie es von qualifiziertem Fachpersonal

und nur mit Original-Ersatzteilen reparieren. Benutzen Sie ein defektes Ladegerät nicht und öffnen Sie es nicht selbst. Damit wird sichergestellt, dass die Sicherheit des Gerätes erhalten bleibt.

- Achten Sie darauf, dass die Netzspannung mit den Angaben des Typenschildes auf dem Ladegerät übereinstimmt. Es besteht die Gefahr eines elektrischen Schlags.
- Trennen Sie das Ladegerät vom Netz, bevor Verbindungen zum Elektrowerkzeug geschlossen oder geöffnet werden. So stellen Sie sicher, dass Akku und Ladegerät nicht beschädigt werden.
- Halten Sie das Ladegerät sauber und fern von Nässe und Regen. Benutzen Sie das Ladegerät niemals im Freien. Durch Verschmutzung und das Eindringen von Wasser erhöht sich das Risiko eines elektrischen Schlags.
- Das Ladegerät darf nur mit den zugehörigen Original-Akkus betrieben werden. Das Laden von anderen Akkus kann zu Verletzungen und Brandgefahr führen.
- Vermeiden Sie mechanische Beschädigungen des Ladege-

rätes. Sie können zu inneren Kurzschlüssen führen.

- Das Ladegerät darf nicht auf brennbarem Untergrund (z. B. Papier, Textilien) betrieben werden. Es besteht Brandgefahr wegen der beim Laden auftretenden Erwärmung.
- Wenn die Anschlussleitung dieses Gerätes beschädigt wird, muss sie durch den Hersteller oder seinen Kundendienst oder eine ähnlich qualifizierte Person ersetzt werden, um Gefährdungen zu vermeiden.
- Laden Sie in dem Ladegerät keine nichtaufladbaren Batterien auf. Das Gerät könnte beschädigt werden.

Inbetriebnahme

 Überprüfen Sie regelmäßig die Rasenfläche auf Steine, Äste, Drähte und Schutt welche Schäden am Gerät und an den Messern verursachen könnten.

 Stellen Sie sicher, dass zwei oder mehrere verschiedene Mähzonen von Mährobotern mit ausreichend Abstand (mind. 2,5 - 3 m) voneinander verlegt sind. Wenn Mähzonen zu nah aneinander verlegt sind, kann dies zu Störungen an den Geräten führen.

B Ladestation platzieren

1. Wählen Sie für die Ladestation (12) eine ebene Position nahe einer Steckdose mit mindestens 2 m Platz nach vorn und 1 m nach hinten.
2. Sichern Sie die Ladestation und die Ladestation-Stoßstange (12b) mit den Befestigungsnägeln (8). Die Ladestation-Stoßstange (12b) wird an der Seite der Ladestation außerhalb der eingegrenzten Rasenfläche befestigt. Der Indikator Arbeitsbereich (A 12a) der Ladestation muss sich innerhalb der eingegrenzten Rasenfläche befinden.
3. Verbinden Sie die Ladestation über die Verbindungsstecker (9+13) mit dem Ladegerät (10). Achten Sie darauf, dass die mit „1“ bzw. „2“ markierten Kontakte der Verbindungsstecker zueinanderkommen.

 Achten Sie darauf, dass die Ladestation (12) mit ausreichend Abstand von Teichen, Pools und Stufen platziert ist.

 Es empfiehlt sich die Ladestation (12) zu überdachen, um wetterbedingten Schäden vorzubeugen.

C Verlegen des Begrenzungskabels

Bevor Sie den Mähroboter in Betrieb nehmen können, muss zuvor das Begrenzungskabel (6) um die Rasenfläche verlegt werden, die durch den Mähroboter bearbeitet werden soll.

Dies kann durch folgende Methoden geschehen:

- Abstecken der Rasenfläche mit den Haken (7).
- Vergraben des Begrenzungskabels (6) in den Boden (**max. 5 cm tief**).



Der Mähroboter überfährt das Begrenzungskabel um ca. 20 - 30 cm bevor er umdreht und sich einen neuen Weg sucht. Verlegen Sie das Begrenzungskabel entsprechend, um Beschädigungen zu vermeiden.



Für die erste Zeit empfiehlt es sich das Begrenzungskabel (6) mit den Haken (7) abzustecken, falls zu einem späteren Zeitpunkt noch Korrekturen vorgenommen werden müssen.

- Die Rasenfläche muss als **ein geschlossener Bereich** umgrenzt werden (siehe Bild ①).
- Parallel verlaufende Begrenzungskabel mit einem Abstand von **mindestens 10 cm** werden vom Mähroboter als Hindernis erkannt und umfahren (siehe Bild ②).
- Parallel verlaufende Begrenzungskabel mit einem Abstand von **5 mm oder weniger** werden vom Mähroboter nicht erkannt und überfahren.
- Vermeiden Sie Ecken in einem 90° Winkel anzulegen. Teilen Sie diese stattdessen in zwei 45° Winkel (siehe Bild ③).
- Die Sensorik des Mähroboters ist in der Lage stationäre und feste Hindernisse (Mauern, Gartenmobilar, etc.) die **größer sind als 100 mm** zu erkennen und umfahren. Schützen Sie empfindliche Hindernisse (z. B. Blumenbeete) auf der Rasenfläche mit dem Begrenzungskabel (6).

- Halten Sie zwischen umgrenzten Hindernissen einen **Mindestabstand von 1 m**. Umgrenzen Sie Hindernisse die diesen Mindestabstand nicht halten können als ein Hindernis (siehe Bild ②).



Stellen Sie sicher, dass sich das Begrenzungskabel (6) an keiner Stelle überschneidet. Es kann zu Störungen und Ausfällen im Betrieb des Mähroboters führen.

Bäume

Der Mähroboter erkennt Bäume als normales Hindernis. Allerdings kann es durch hervorstehende Wurzeln zu Beschädigungen an der Unterseite/den Messern (23) kommen.

Es empfiehlt sich Bäume zusätzlich mit dem Begrenzungskabel (6) zu umgrenzen.

Steine

- Entfernen Sie kleine Steine (**niedriger als 100 mm**) von der Rasenfläche. Es kann zu Beschädigungen am Gerät und an den Messern (23) kommen.
- Der Mähroboter erkennt Steine (**größer als 100 mm**) als normales Hindernis.
Es empfiehlt sich Steine zusätzlich mit dem Begrenzungskabel (6) zu umgrenzen.

Steigungen/Gefälle

Der Mähroboter ist in der Lage Steigungen von max. 20° (35%) zu befahren. Das Begrenzungskabel sollte nicht über Steigungen größer als 20° und Gefälle größer als 10° (17%) gelegt werden.



Stellen Sie sicher, dass Sie zwischen dem Begrenzungskabel (6) und einem Hindernis an einer Steigung mindestens 30 cm und an einem Gefälle mindestens 40 cm Abstand gehalten wird.

Teiche/Pools

Teiche und Pools sollten möglichst vom Begrenzungskabel (6) umgrenzt werden oder so konstruiert sein, dass der Mähroboter nicht in Wasser eintauchen kann. Es kann zu schweren elektrischen Beschädigungen am Gerät führen.

Pfade/Straßen

Sind Pfade und Straßen ebenerdig mit der Rasenfläche kann der Mähroboter diese problemlos überqueren. Bestehen Höhenunterschiede zwischen Rasenfläche und Pfad/Straße grenzen Sie den Pfad/Straße mit einem Sicherheitsabstand von ca. 40 cm ab.

Schmale Passagen

Schmale Passagen auf der umgrenzten Rasenfläche sollten mindestens 1,2 m breit sein und höchstens 8 m lang (siehe Bild ④).

D Begrenzungskabel und Ladestation verbinden

1. Isolieren Sie ca. 10-15 mm an beiden Enden des Begrenzungskabels (6) mithilfe einer Abisolierzange ab.
2. Verbinden Sie das nach hinten weglaufende Kabelende des Begrenzungskabels (6) mit der „S1“ markierten Kontaktbuchse (28).

3. Führen Sie das andere Kabelende des Begrenzungskabels (6) durch die Nut (29) unter der Ladestation (12) durch.
4. Verbinden Sie dieses Kabelende mit der „+“ markierten Kontaktbuchse (27).
5. Prüfen Sie die LED (25) an der Ladestation.
Leuchtet die LED (25) dauerhaft grün ist das Begrenzungskabel (6) korrekt mit der Ladestation (12) verbunden.



Geben Sie dem Begrenzungskabel (6) beim Verlegen einen Meter extra um Platz für Korrekturen zu lassen.



Legen Sie „überstehende“ Reste des Begrenzungskabels nicht zusammen. Es kann zu Störungen und Ausfällen im Betrieb des Mähroboters führen.

F Ein- und Ausschalten

Mähroboter einschalten

1. Drücken Sie den Ein-/Ausschalter (5) an der Unterseite des Mähroboters (Position „1“).
2. Drücken Sie die Powertaste (16) am Bedienfeld.

Mähroboter ausschalten

3. Drücken Sie den Ein-/Ausschalter (5) an der Unterseite des Mähroboters (Position „0“).

G PIN einstellen

1. Entsperrn Sie das Bedienfeld (2) mit dem PIN (werkseitig: Die „1-2-3-4“ markierten Tasten in numerischer Reihenfolge drücken).

2. Drücken Sie gleichzeitig die OK-Taste (19) und die Sperr-Taste (20).
Die Sperr-LED (30) blinkt rot/grün.
3. Geben Sie einen neuen 4-stelligen PIN über die „1-2-3-4“ markierten Tasten ein.
4. Bestätigen Sie den neuen PIN mit der OK-Taste (19).
Der Mähroboter piept zur Bestätigung.

PIN vergessen

1. Öffnen Sie das Akkufach (**J** 31) an der Unterseite des Gerätes.
2. Entnehmen Sie den Akku (**H** 21) aus dem Gerät.
3. Verbinden Sie ein leeres USB-Speichergerät (USB-Stick; nicht im Lieferumfang enthalten) über den USB-Port (**H** 22) mit dem Mähroboter.
4. Setzen Sie den Akku (**H** 21) wieder ein.
5. Drücken Sie den Ein-/Ausschalter (**F** 5) an der Unterseite des Mähroboters (Position „1“; siehe Bild **F**).
6. Drücken Sie gleichzeitig die Powertaste (16) und die OK-Taste (19) auf dem Bedienfeld (2).
Alle Anzeigen auf dem Bedienfeld (2) leuchten auf.
7. Drücken Sie die Laufzeiteinstellung-Taste (15).
8. Entnehmen Sie das USB-Speichergerät aus dem Mähroboter.
9. Verbinden Sie das USB-Speichergerät mit einem Computer.
10. Entnehmen Sie den Entsperr-Code der sich in der .txt-Datei auf dem USB-Speichergerät befindet.
11. Geben Sie den Entsperr-Code an unser Service-Center (siehe „Grizzly Service-Center“) weiter, um Ihre neue PIN zu erhalten.

G Tägliche Laufzeit einstellen

1. Stoppen Sie ggf. den Mähroboter (siehe „Arbeitszyklus manuell unterbrechen/starten“).
2. Entsperrten Sie das Bedienfeld (2) mit dem PIN (werkseitig: Die „1-2-3-4“ markierten Tasten in numerischer Reihenfolge drücken).
3. Bestätigen Sie mit der OK-Taste (19).
4. Drücken Sie die Arbeitszeiteinstellung-Taste (15), um den Mähroboter auf die gewünschte tägliche Arbeitszeit umzustellen.
Die gewählte Arbeitszeit wird durch die Arbeitszeit-LED's (14) signalisiert.
5. Bestätigen Sie mit der OK-Taste (19).
Der Mähroboter piept zweimal zur Bestätigung.
6. Drücken Sie die Sperr-Taste (20), um das Bedienfeld (2) wieder zu sperren.

Der Mähroboter beginnt seinen täglichen Arbeitszyklus immer zu der Uhrzeit, an welcher er zum ersten Mal in Betrieb genommen wurde.



Beachten Sie, dass die benötigte Arbeitszeit des Mähroboters von Ladepausen und der Beschaffenheit der Rasenfläche beeinflusst wird.

Der Sperrzustand des Bedienfelds (2) lässt sich anhand der Sperr-LED (30) feststellen.

LED leuchtet **grün**: Das Bedienfeld ist entsperrt.

LED leuchtet **rot**: Das Bedienfeld ist gesperrt.

Ladevorgang



Setzen Sie den Akku nicht extremen Bedingungen wie Wärme und Stoß aus. Es besteht Verletzungsgefahr durch auslaufende Akkufflüssigkeit! Spülen Sie bei Augen- oder Hautkontakt die betroffenen Stellen mit Wasser oder Neutralisator und suchen Sie einen Arzt auf.



Laden Sie den Akku nur mit beiliegendem Ladegerät auf.

- Laden Sie den Akku vor dem ersten Gebrauch auf.
- Eine wesentlich verkürzte Betriebszeit trotz Aufladung zeigt an, dass der Akku verbraucht ist und ersetzt werden muss. Verwenden Sie nur einen Original-Akku, den Sie über den Kundendienst beziehen können.
- Beachten Sie in jedem Falle die jeweils gültigen Sicherheitshinweise sowie Bestimmungen und Hinweise zum Umweltschutz.
- Defekte, die aus unsachgemäßer Handhabung resultieren, unterliegen nicht der Garantie.

Akku aufladen

Der Mähroboter kehrt bei niedrigem Akkuladestand automatisch zurück zur Ladestation.

Dies geschieht indem der Mähroboter das nächstgelegene Begrenzungskabel ausfindig macht und diesem gegen den Uhrzeigersinn folgt.

LED an der Ladestation

keine Anzeige: Ladestation nicht am Netzstrom angeschlossen



leuchtet rot: Akku lädt



blinkt grün:
Begrenzungskabel
beschädigt oder
falsch verbunden

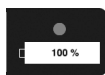

leuchtet grün: Akku vollgeladen

Ladezustand des Akkus prüfen

Sie können den Ladezustand des Mähroboters jederzeit an der Batterie-LED am Bedienfeld (2) überprüfen.

Arbeitshinweise

Regelmäßiges Mähen regt die Graspflanze zu einer verstärkten Blattbildung an, lässt aber gleichzeitig Unkrautpflanzen absterben. Daher wird der Rasen nach jedem Mähvorgang dichter und es entsteht ein gleichmäßig belastbarer Rasen. Der erste Schnitt erfolgt ab etwa April bei einer Aufwuchshöhe von 7 - 8 cm. In der Hauptvegetationszeit wird der Rasen mindestens einmal pro Woche gemäht.



Schnitthöhe einstellen



Schalten Sie das Gerät aus und warten Sie den Stillstand des Messers ab. Es besteht die Gefahr von Personenschäden.

Stellen Sie das Schnitthöhenverstellrad (3) auf die gewünschte Schnitthöhe ein.

Das Gerät lässt sich stufenlos auf eine Schnitthöhe zwischen **20 - 60 mm** einstellen.

Die richtige Schnitthöhe beträgt bei einem Zierrasen etwa 30 - 45 mm, bei einem Nutzrasen etwa 30 - 65 mm.



Für die ersten Schnitte in der Saison sollte eine hohe Schnitthöhe gewählt werden.



Arbeitszyklus manuell unterbrechen/ starten

Arbeit unterbrechen

Drücken Sie den Stopp-Taster (1), um den Mäher während der Arbeit zu stoppen. Drücken Sie die Home-Taste (18), um den Mähroboter manuell zur Ladestation (12) zurückzuschicken

Arbeit starten/wiederaufnehmen

Drücken Sie die Start-Taste (17). Der Mähroboter startet den eingestellten Arbeitszyklus oder nimmt seine vorher unterbrochene Tätigkeit wieder auf.

Reinigung/Wartung/ Lagerung



Lassen Sie Arbeiten, die nicht in dieser Anleitung beschrieben sind, von einer von uns ermächtigten Kundendienststelle durchführen. Verwenden Sie nur Originalteile.



Schalten Sie vor allen Wartungs- und Reinigungsarbeiten das Gerät aus und warten Sie den Stillstand des Messers ab.



Tragen Sie beim Umgang mit dem Messer Handschuhe.

Allgemeine Reinigungs- und Wartungsarbeiten



Spritzen Sie den Rasenmäher nicht mit Wasser ab. Es besteht die Gefahr eines elektrischen Schlages.

- Halten Sie das Gerät sauber. Verwenden Sie zum Reinigen eine Bürste oder ein Tuch, aber keine scharfen Reinigungsbzw. Lösungsmittel.
- Ölen Sie von Zeit zu Zeit die Räder.
- Überprüfen Sie Abdeckungen und Schutzeinrichtungen auf Beschädigungen und korrekten Sitz. Tauschen Sie diese gegebenenfalls aus.



Akku austauschen



Schalten Sie das Gerät aus und warten Sie den Stillstand der Messer ab. Es besteht die Gefahr von Personenschäden.



Es besteht Verletzungsgefahr durch auslaufende Akkufflüssigkeit! Spülen Sie bei Augen- oder Hautkontakt die betroffenen Stellen mit Wasser oder Neut-ralisator und suchen Sie einen Arzt auf.

1. Drehen Sie den Mähroboter um.
2. Öffnen Sie die Akkufach (**J** 31) in dem Sie die 6 Schrauben an der Unterseite des Gerätes lösen.
3. Entnehmen Sie den Akku (21).
4. Setzen Sie den neuen Akku ein.
5. Schließen Sie das Akkufach wieder.

J Messer drehen/wechseln

Der Mähroboter ist mit wendbaren Messern ausgestattet. Sind die Messer auf einer Seite stumpf können Sie diese drehen. Sind die Messer beschädigt oder zeigen eine Unwucht, so müssen diese ausgewechselt werden (siehe „Ersatzteile/ Zubehör“).

1. Drehen Sie das Gerät um.
2. Lösen Sie die Messerschrauben (24) an der Unterseite des Gerätes

Messer drehen

3. Drehen Sie die Messer (23) auf die andere Seite.
4. Befestigen Sie die Messer wieder mit den Messerschrauben (23).

Messer wechseln

3. Entfernen Sie die alten Messer (23).
4. Befestigen Sie die neuen Messer (23) wieder mit den Messerschrauben (24).

Firmware updaten

Firmware-Updates können Sie von einem unserer Service-Partner (siehe „Service-Center“) vornehmen lassen.

Lagerung

- Bewahren Sie das Gerät trocken und außerhalb der Reichweite von Kindern auf.
- Umhüllen Sie das Gerät nicht mit Nylonsäcken, da sich Feuchtigkeit bilden könnte.

Wir haften nicht für durch unsere Geräte hervorgerufene Schäden, sofern diese durch unsachgemäße Reparatur oder

den Einsatz von Nicht-Originalteilen bzw. durch nicht bestimmungsgemäßen Gebrauch verursacht werden.

Lagerung über Winter

- Reinigen Sie das Gerät vor der Aufbewahrung (siehe „Reinigung und Wartung“).
- Stellen Sie sicher, dass der Ein-/Ausschalter (5) am Gerät auf „Aus“ gestellt ist.
- Lagern Sie den Akku nur im teilgeladenen Zustand. Der Ladezustand sollte während einer längeren Lagerzeit 40-60 % betragen.
- Prüfen Sie während einer längeren Lagerungsphase etwa alle 3 Monate den Ladezustand des Akkus und laden Sie bei Bedarf nach.
- Trennen Sie die Ladestation vom Begrenzungskabel.
- Isolieren Sie die Kontakte des Begrenzungskabels mit Klebeband



Nehmen Sie das Gerät nach längerer Lagerung wieder in Betrieb, reinigen Sie die Akkukontakte am Gerät und die Ladezinken (26) an der Ladestation mit einer Messingbürste, um Probleme mit Ladevorgängen vorzubeugen.



Transport

An der Rückseite des Mähroboters befindet sich ein Tragegriff (4) der den Transport des Gerätes erleichtert.



Tragen Sie den Mähroboter immer mit den Messern (23) von Ihrem Körper weg zeigend. Es besteht Verletzungsgefahr!

Entsorgung/ Umweltschutz

Nehmen Sie den Akku aus dem Gerät und führen Sie Gerät, Akku, Zubehör und Verpackung einer umweltgerechten Wiederverwertung zu.



Elektrische Geräte gehören nicht in den Hausmüll.



Werfen Sie den Akku nicht in den Hausmüll, ins Feuer (Explosionsgefahr) oder ins Wasser. Beschädigte Akkus können der Umwelt und ihrer Gesundheit schaden, wenn giftige Dämpfe oder Flüssigkeiten austreten.

- Geben Sie das Gerät und das Ladegerät an einer Verwertungsstelle ab. Die verwendeten Kunststoff- und Metallteile können sortenrein getrennt werden und so einer Wiederverwertung zugeführt werden. Fragen Sie hierzu unser Service-Center.
- Entsorgen Sie Akkus im entladenen Zustand. Wir empfehlen die Pole mit einem Klebestreifen zum Schutz vor einem Kurzschluss abzudecken. Öffnen Sie den Akku nicht.
- Entsorgen Sie Akkus nach den lokalen Vorschriften. Geben Sie Akkus an einer Altbatteriesammelstelle ab, wo sie einer umweltgerechten Wiederverwertung zugeführt werden. Fragen Sie hierzu Ihren lokalen Müllentsorger oder unser Service-Center.
- Die Entsorgung Ihrer defekten eingesendeten Geräte führen wir kostenlos durch.

Ersatzteile/Zubehör

Ersatzteile und Zubehör erhalten Sie in dem Markt, in dem Sie den Mähroboter gekauft haben, oder unter www.grizzly-shop.de oder www.grizzly-service.eu

Bei weiteren Fragen wenden Sie sich an das Service-Center (siehe „Grizzly Service-Center“).

Pos.	Bezeichnung	Art.-Nr.
A 6	Begrenzungskabel	91105150
A 7	Haken	91105152
A 8	Bodennagel	91105255
A 10	Ladegerät	91105257
A 12b	Ladestation-Stoßstange	91105254
A 13	Verbindungsstecker Ladestation	91105256
A 14	Schneithöhenverstellrad	91105259
H 21	Akku	80001181
J 23+24	Messer + Messerschraube	91105153
	Hinterrad Set	91105253
	Vorderrad Set	91105251

Garantie



- Für dieses Gerät leisten wir 24 Monate Garantie. Bei gewerblichem Einsatz erlischt die Garantie.
- Schäden, die auf natürliche Abnutzung, Überlastung oder unsachgemäße Bedienung zurückzuführen sind, bleiben von der Garantie ausgeschlossen. Bestimmte Bauteile unterliegen einem normalen Verschleiß und sind von der Garantie ausgeschlossen. Insbesondere zählen hierzu: Messer.
- Voraussetzung für Garantieleistungen ist zudem die Einhaltung der Hinweise zur Reinigung und Wartung.
- Schäden, die durch Material- oder Herstellerfehler entstanden sind, werden unentgeltlich durch Ersatzlieferung oder Reparatur beseitigt. Voraussetzung ist, dass das Gerät unzerlegt und mit Kauf- und Garantienachweis an den Händler zurückgegeben wird.
- Bei Vorliegen eines berechtigten Garantiefalles bitten wir um telefonische Kontaktaufnahme mit unserem Service-Center. Dort erhalten Sie weitere Informationen über die Reklamationsbearbeitung.

Reparatur-Service

- Sie können Reparaturen, die nicht der Garantie unterliegen, gegen Berechnung von unserem Service-Center durchführen lassen. Unser Service-Center erstellt Ihnen gerne einen Kostenvoranschlag. Wir können nur Geräte bearbeiten, die ausreichend verpackt und frankiert eingesandt wurden.
- **Achtung:** Bitte liefern Sie Ihr Gerät im Reklamations- oder Servicefall gereinigt und mit einem Hinweis auf den Defekt an unsere Service-Adresse. **Nicht angenommen werden unfrei - per Sperrgut, Express oder mit sonstiger Sonderfracht - eingeschickte Geräte.**
- Die Entsorgung Ihrer defekten eingesendeten Geräte führen wir kostenlos durch.

Fehlersuche

Problem	Mögliche Ursache	Fehlerbehebung
Gerät startet nicht	Ein-/Ausschalter (F 5) auf „Aus“ (Position „0“) gestellt	Ein-/Ausschalter (F 5) auf „Ein“ (Position „1“) stellen (siehe „Ein- und Ausschalten“)
	Akku nicht eingesetzt	Akku einsetzen (siehe „Akku austauschen“)
	Motor defekt	Gerät durch Service-Center reparieren lassen
	Gras zu lang	ggf. Rasenfläche vormähen. Größere Schnitthöhe einstellen.
Warn-LED am Bedienfeld leuchtet rot	Mäher während Betrieb angehoben	Mäher neustarten (drücken auf OK-Taste) Fehler löschen (drücken auf Stopp-Taster)
Warn-LED am Bedienfeld blinkt rot Gerät dreht sich unablässig auf der Rasenfläche	Begrenzungskabel (A 6) falsch angeschlossen, durchtrennt oder beschädigt	Überprüfen Sie die Anschlüsse an der Ladestation Prüfen Sie das Begrenzungskabel (A 6) auf evntl. Beschädigungen
Warn-LED am Bedienfeld leuchtet blau	Temperatur vom Akku (A 21) zu hoch Akku (A 21) defekt	Lassen Sie den Mähroboter für ca. 15 min abkühlen Tauschen Sie bei Bedarf den Akku (A 21) aus
Warn-LED am Bedienfeld blinkt blau	Mähroboter umgekippt/überlastet	Mäher wieder umdrehen Grashöhe überprüfen (max. 60 mm), ggf. Rasenfläche vormähen
Mähroboter fährt, jedoch ohne zu Schneiden	Akku defekt	Akku austauschen (siehe „Ersatzteile/Zubehör“)

Problem	Mögliche Ursache	Fehlerbehebung
Motor setzt aus	Blockierung durch Fremdkörper	Fremdkörper entfernen
Arbeitsergebnis nicht zufriedenstellend oder Motor arbeitet schwer	Schnitthöhe zu niedrig	Größere Schnitthöhe einstellen
	Messer ( 23) stumpf	Messer drehen, schleifen lassen oder austauschen
	Messerbereich verstopft	Gerät reinigen
	Messer ( 23) falsch montiert	Messer korrekt einbauen
Abnorme Geräusche, Klappern oder Vibrationen	Messerschrauben ( 24) locker	Messerschrauben festziehen
	Messer ( 24) beschädigt	Messer austauschen
Mähroboter fährt aus der Begrenzung raus	Verlegefehler: 90° Ecken können zu Signalverlust führen	Ecken rund oder mit 45° Winkel verlegen



Original EG-Konformitätserklärung

Hiermit bestätigen wir, dass der

Mähroboter

Modell: MR 400

Lot-Nummer

B-45765

folgenden einschlägigen EU-Richtlinien in ihrer jeweils gültigen Fassung entspricht:

2006/42/EG • 2014/53/EU • 2014/30/EU • 2014/35/EU • 2011/65/EU*

Um die Übereinstimmung zu gewährleisten, wurden folgende harmonisierte Normen sowie nationale Normen und Bestimmungen angewendet:

**EN 60335-1:2012/A13:2017 • EN 62233:2008 • EN 62133-2:2017 • EN 62311:2008
EN 55014-1:2017 • EN 55014-2:2015 • EN 61558-1:2005+A1:2009
EN 61558-2-16:2009+A1:2013 • EN 301 489-1 v2.2.0:2017
EN 301 489-3 v2.1.1:2017 • EN 301 489-17 v3.2.0:2017 • EN 300 328 v2.1.1:2016
EN 303 447 v1.1.1:2017 • EN 62479:2010 • EN 50636-2-107:2015/A1:2018
EN 61000-3-2:2014 • EN 61000-3-3:2013 • EN 62321-1:2013**

Die alleinige Verantwortung für die Ausstellung dieser Konformitätserklärung (20)** trägt der Hersteller:



Grizzly Tools, GmbH & Co. KG
Stockstädter Straße 20
63762 Großostheim
Germany
10.01.2020

Christian Frank
Dokumentationsbeauftragter

* Der oben beschriebene Gegenstand der Erklärung erfüllt die Vorschriften der Richtlinie 2011/65/EU des Europäischen Parlaments und des Rates vom 8. Juni 2011 zur Beschränkung der Verwendung bestimmter gefährlicher Stoffe in Elektro- und Elektronikgeräten.

** Die beiden letzten Ziffern des Jahres, in dem die CE-Kennzeichnung angebracht wurde.

Explosionszeichnung

MR 400

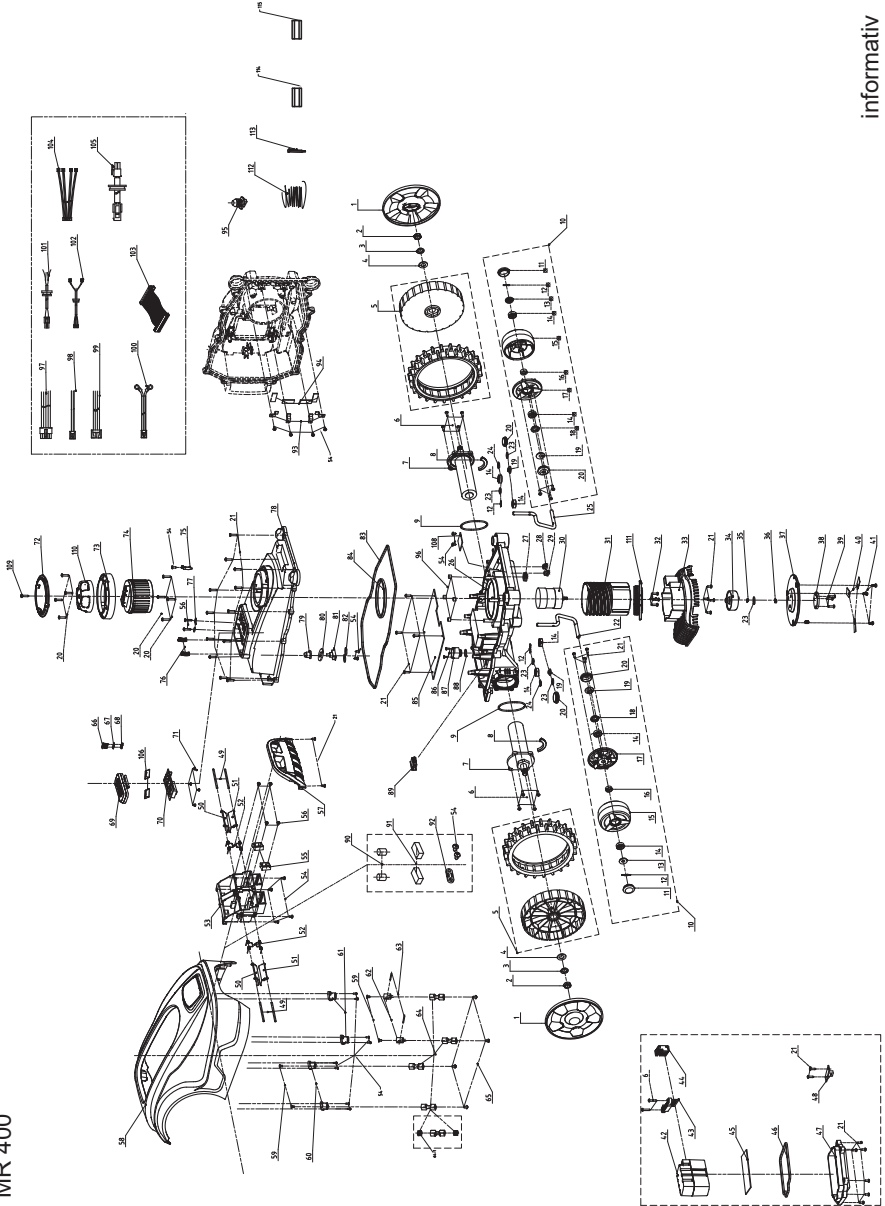

informativ

hergestellt für:

**hagebau Handelsgesellschaft
für Baustoffe mbH & Co. KG**
Celler Straße 47, D-29614 Soltau

Inverkehrbringer:

Grizzly Tools GmbH & Co. KG
Stockstädter Straße 20
D-63762 Großostheim

Grizzly Service-Center

DE Grizzly Tools GmbH & Co. KG

Kunden-Service
Stockstädter Straße 20
D-63762 Großostheim
Tel.: 06026 9914 442
Fax.: 06026 9914 499
service-hagebau@grizzly.biz
www.grizzly.biz