



**HOLZMANN MASCHINEN GmbH**  
Marktplatz 4 · A-4170 Haslach  
Tel. +43 7289 71 562-0  
info@holzmann-maschinen.at  
[www.holzmann-maschinen.at](http://www.holzmann-maschinen.at)

**DE**

*Originalfassung*  
**BETRIEBSANLEITUNG**

**EN**

*Übersetzung / Translation*

**USER MANUAL**

**ES**

**MANUAL DE INSTRUCCIONES**

**FR**

**MODE D'EMPLOI**

**ABSAUGANLAGE**

**DUST COLLECTOR WITH INSERT**

**ASPIRADOR**

**ASPIRATEUR AVEC RACCORDS**



**ABS3000SE\_230V**  
**ABS3000SE\_400V**



**ABS5000SE\_400V**



**YOUR  
JOB.  
OUR  
TOOLS.**

**1 INHALT / INDEX**

1	INHALT / INDEX.....	2
2	SICHERHEITSZEICHEN / SAFETY SIGNS.....	4
3	TECHNIK / TECHNICS.....	5
3.1	Lieferumfang / Delivery content .....	5
3.1.1	ABS3000SE .....	5
3.1.2	ABS5000SE .....	6
3.2	Komponenten / Components .....	7
3.3	Technische Daten / Technical data .....	7
4	VORWORT (DE).....	9
5	SICHERHEIT .....	10
5.1	Bestimmungsgemäße Verwendung.....	10
5.1.1	Technische Einschränkungen .....	10
5.1.2	Verbotene Anwendungen / Gefährliche Fehlanwendungen.....	10
5.2	Anforderungen an Benutzer.....	10
5.3	Allgemeine Sicherheitshinweise .....	10
5.4	Elektrische Sicherheit .....	11
5.5	Spezielle Sicherheitshinweise für diese Maschine .....	11
5.6	Gefahrenhinweise.....	12
6	TRANSPORT.....	12
7	MONTAGE .....	12
7.1	Vorbereitende Tätigkeiten.....	12
7.1.1	Lieferumfang.....	12
7.1.2	Anforderungen an den Aufstellort.....	12
7.2	Zusammenbau.....	12
7.3	Elektrischer Anschluss.....	13
7.3.1	Maschine mit 400 V installieren.....	14
8	BETRIEB .....	14
8.1	Anschluss an die Holzbearbeitungsmaschine.....	14
8.2	Ein- und Ausschalten der Maschine.....	15
9	REINIGUNG, WARTUNG, LAGERUNG, ENTSORGUNG .....	15
9.1	Reinigung .....	15
9.2	Wartung.....	15
9.2.1	Wartungsplan .....	15
9.2.2	Spänesack tauschen.....	15
9.2.3	Filtersack ausklopfen.....	16
9.2.4	Filtersack tauschen.....	16
9.3	Lagerung .....	16
9.4	Entsorgung.....	16
10	FEHLERBEHEBUNG .....	16
11	PREFACE (EN).....	18
12	SAFETY .....	20
12.1	Intended use of the machine.....	20
12.1.1	Technical restrictions.....	20
12.1.2	Prohibited applications /Dangerous misuse.....	20
12.2	User requirements.....	20
12.3	General safety instructions.....	20
12.4	Electrical safety .....	21
12.5	Special safety instructions for this machine.....	21
12.6	Hazard warnings.....	22
13	TRANSPORT.....	22
14	ASSEMBLY.....	22
14.1	Preparation .....	22
14.1.1	Check delivery content.....	22
14.1.2	Requirements for the installation site.....	22
14.2	Assemble.....	23
14.3	Electrical connection .....	23



14.3.1	Setting up a 400 V machine.....	24
15	OPERATION.....	24
15.1	Connection to the wood working machine.....	24
15.2	Switch the machine on and off.....	25
16	CLEANING, MAINTENANCE, STORAGE, DISPOSAL.....	25
16.1	Cleaning.....	25
16.2	Maintenance.....	25
16.2.1	Maintenance plan.....	25
16.2.2	Replace dust bag.....	25
16.2.3	Tapp out the filter bag.....	26
16.2.4	Replace filter bag.....	26
16.3	Storage.....	26
16.4	Disposal.....	26
17	TROUBLESHOOTING.....	27
18	PRÓLOGO (ES).....	28
19	SEGURIDAD.....	30
19.1	Usó conforme a las especificaciones.....	30
19.1.1	Limitaciones técnicas.....	30
19.1.2	Aplicaciones prohibidas / aplicaciones indebidas peligrosas.....	30
19.2	Requisitos del usuario.....	30
19.3	Indicaciones generales de seguridad.....	30
19.4	Seguridad eléctrica.....	31
19.5	Indicaciones especiales de seguridad para esta máquina.....	32
19.6	Advertencias de peligro.....	32
20	TRANSPORTE.....	32
21	MONTAJE.....	33
21.1	Tareas preparatorias.....	33
21.1.1	Volumen de suministro.....	33
21.1.2	Requisitos del lugar de instalación.....	33
21.2	Ensamblaje.....	33
21.3	Conexión eléctrica.....	34
21.3.1	Instalar la máquina con 400 V.....	34
22	FUNCIONAMIENTO.....	35
22.1	Conexión a la maquinaria para el trabajo de la madera.....	35
22.2	Encendido y apagado de la máquina.....	35
23	LIMPIEZA, MANTENIMIENTO, ALMACENAMIENTO Y ELIMINACIÓN DE RESIDUOS.....	35
23.1	Limpieza.....	35
23.2	Mantenimiento.....	36
23.2.1	Plan de mantenimiento.....	36
23.2.2	Cambio del saco de virutas.....	36
23.2.3	Sacudida del saco filtrante.....	36
23.2.4	Reemplazo del saco filtrante.....	37
23.3	Almacenamiento.....	37
23.4	Eliminación de residuos.....	37
24	SUBSANACIÓN DE ERRORES.....	37
25	AVANT-PROPOS (FR).....	39
26	SÉCURITÉ.....	40
26.1	Utilisation conforme.....	40
26.1.1	Restrictions techniques.....	40
26.1.2	Applications interdites / Mauvaises applications dangereuses.....	40
26.2	Exigences des utilisateurs.....	40
26.3	Consignes générales de sécurité.....	40
26.4	Sécurité électrique.....	41
26.5	Instructions spéciales de sécurité pour cette machine.....	41
26.6	Mise en garde contre les dangers.....	42
27	TRANSPORT.....	42



28 MONTAGE ..... 42

28.1 Aktivitäten präparatoires..... 42

28.1.1 Contenu de la livraison..... 42

28.1.2 Exigences relatives à l'emplacement de montage..... 42

28.2 Assemblage..... 42

28.3 Raccordement électrique..... 43

28.3.1 Installation d'une machine sur du 400 V..... 44

29 FONCTIONNEMENT..... 44

29.1 Raccordement à la machine à usiner le bois ..... 44

29.2 Mise en marche et arrêt de la machine ..... 45

30 NETTOYAGE, ENTRETIEN, ENTREPOSAGE, ÉLIMINATION..... 45

30.1 Nettoyage..... 45

30.2 Maintenance..... 45

30.2.1 Plan de maintenance ..... 45

30.2.2 Remplacement du sac à copeaux ..... 45

30.2.3 Taper sur le sac filtrant..... 46

30.2.4 Remplacement du sac à poussière ..... 46

30.3 Entreposage ..... 46

30.4 Élimination ..... 46

31 RÉOLUTION DE PANNE..... 46

32 ELEKTRISCHER SCHALTPLAN / WIRING DIAGRAM ..... 47

32.1 230 V / 50 Hz..... 47

32.2 400 V / 50 Hz..... 47

33 ERSATZTEILE / SPARE PARTS..... 47

33.1 Ersatzteilbestellung / Spare parts order ..... 47

33.2 Explosionszeichnung / Exploded view ..... 48

33.2.1 ABS3000SE ..... 48

33.2.2 ABS5000SE ..... 48

33.3 Ersatzteilliste / Spare part list..... 49

34 ZUBEHÖR / ACCESSORIES ..... 49

35 EG-KONFORMITÄTSERKLÄRUNG / CE-CERTIFICATE OF CONFORMITY ..... 51

36 GARANTIEERKLÄRUNG (DE)..... 52

37 GUARANTEE TERMS (EN)..... 53

38 DECLARACIÓN DE GARANTÍA (ES)..... 54

39 DÉCLARATION DE GARANTIE (FR)..... 55

40 PRODUKTBEOBACHTUNG / PRODUCT MONITORING..... 56

**2 SICHERHEITSZEICHEN / SAFETY SIGNS**  
**SIMBOLOS DE SEGURIDAD / SYMBOLES DE SÉCURITÉ**

<b>DE</b>	SICHERHEITSZEICHEN BEDEUTUNG DER SYMBOLE	<b>EN</b>	SAFETY SIGNS DEFINITION OF SYMBOLS	<b>ES</b>	SIMBOLOS DE SEGURIDAD DEFINICIONES	<b>FR</b>	SYMBOLES DE SÉCURITÉ SIGNIFICATION DES SYMBOLES
-----------	--	-----------	--	-----------	--	-----------	---



**DE** **CE-KONFORM:** Dieses Produkt entspricht den EU-Richtlinien.  
**EN** **EC-COMFORM:** This product complies with the EC-directives.  
**ES** **CE-Conformidad:** Este product cumple con las normas y exigencies de la Comunidad Europea.  
**FR** **CONFORMITÉ CE®:** Ce produit répond aux directives CE.

**DE** **BETRIEBSANLEITUNG LESEN!** Lesen Sie die Betriebs- und Wartungsanleitung Ihrer Maschine aufmerksam durch und machen Sie sich mit den Bedienelementen der Maschine gut vertraut, um die Maschine ordnungsgemäß zu bedienen und so Schäden an Mensch und Maschine vorzubeugen.



**EN** **READ THE MANUAL!** Read the user and maintenance carefully and get familiar with the controls in order to use the machine correctly and to avoid injuries and machine defects.  
**ES** **LEER EL MANUAL!** Antes de usar por primera vez la máquina, léa atentamente y cumpla las instrucciones de seguridad que le facilitaran su uso y manejo correcto para prevenir las equivocaciones y daños de la misma así como la salud del usuario.  
**FR** **LIRE LE MANUEL D'UTILISATION!** Lire le manuel d'exploitation et de maintenance de votre machine avec assiduité en vous familiarisant bien avec les organes de commande de la machine pour utiliser la machine correctement et prévenir ainsi des blessures corporelles et des dégâts sur la machine.



**DE** Schutzausrüstung tragen!  
**EN** Protective clothing!  
**ES** Use equipo de Protección!  
**FR** Porter un équipement de protection!



**DE** Maschine vor Wartung und Pausen ausschalten und Netzstecker ziehen!  
**EN** Stop and pull out the power plug before any break and engine maintenance!  
**ES** Desconecte la máquina de la fuente de alimentación antes de realizar el mantenimiento u otras actividades!



**FR** Éteindre la machine avant la maintenance et les pauses et débrancher la fiche secteur!  
**DE** Warnung vor rotierenden Teilen!  
**EN** Warning of rotating parts!  
**ES** Peligro de atrapamiento de mano!



**FR** Avertissement de pièces rotatives!  
**DE** Warnung vor gefährlicher elektrischer Spannung!  
**EN** Beware of dangerous electrical voltage!  
**ES** Riesgo eléctrico!



**FR** Tension électrique dangereuse!  
**DE** Vor Nässe schützen!  
**EN** Protect from moisture!  
**ES** ¡Proteger de la humedad!



**FR** Protéger de l'humidité !  
**DE** Keine offene Flamme, Feuer, offene Zündquelle und Rauchen verboten!  
**EN** No open flame, fire, open source of ignition and smoking prohibited!  
**ES** ¡No se permiten llamas o fuegos abiertos, fuentes de ignición abiertas y fumar!  
**FR** Aucune flamme nue, aucun feu, aucune source d'inflammation nue et défense de fumer !

**DE** **Warnschilder und/oder Aufkleber an der Maschine, die unleserlich sind oder entfernt wurden, sind umgehend zu erneuern.**  
**EN** **Missing or non-readable security stickers have to be replaced immediately.**  
**ES** **¡Deben sustituirse inmediatamente los letreros de advertencia y/o las pegatinas que haya en la máquina, que se hayan vuelto ilegibles o se hayan retirado!**  
**FR** **Les panneaux d'avertissement et/ou autocollants d'avertissement illisibles ou retirés sur la machine doivent être remplacés immédiatement !**

### 3 **TECHNIK / TECHNICS / DATOS TECHNICOS / TECHNIQUE**

#### 3.1 **Lieferumfang / Delivery content / contenido de la entrega / Contenu de la livraison**

##### 3.1.1 **ABS3000SE**

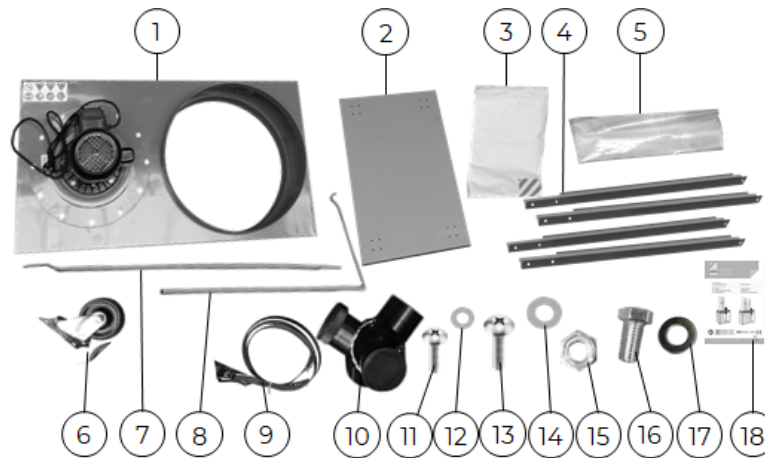

	<b>Bezeichnung / Description / Claificación / Désignation</b>	<b>Qty.</b>
<b>1</b>	Motor & Lüftergehäuse / motor & fan housing / motor & ventilador carcasa / Moteur & carter de l'hélice du ventilateur	1
<b>2</b>	Bodenplatte / base plate / base metálica / Plaque de base	1
<b>3</b>	Filtersack / filter bag / saco filtrante / Sac à poussière	1
<b>4</b>	Stützen / supports / soporte / Support	4
<b>5</b>	Spänesack / dust bag / saco inferior / Sac à copeaux	1
<b>6</b>	Lenkrollen / casters / ruedas de transporte / Roue de transport	4
<b>7</b>	Untere Filtersackstütze / lower filter bag support / inferior scao filtrante soporte / Fixation du sac à poussière inférieur	1
<b>8</b>	Obere Filtersackstütze / upper filter bag support / superior scao filtrante soporte / Fixation du sac à poussière supérieur	1
<b>9</b>	Spannband / bag clamp / abrazadera / Pince de serrage	2
<b>10</b>	Anschlussadapter 3-fach / connection adapter 3 / boca de spiración & cubierta / Raccord d'aspiration & Cache	1
<b>11</b>	Kreuzschlitzschraube M5x12 / cross pan head screw M5x12 / Tornillo de estrella M5x12 / Vis cruciforme M5x12	1
<b>12</b>	Unterlegscheibe 5 mm / washer 5 mm / Arandela 5 mm / Rondelle 5 mm	1



<b>13</b>	Kreuzschlitzschraube M6×10 / cross pan head screw M6×10 / Tornillo de estrella M6×10 / Vis cruciforme M6×10	16
<b>14</b>	Unterlegscheibe 6 mm / washer 6 mm / Arandela 6 mm / Rondelle 6 mm	16
<b>15</b>	Mutter M6 / nut M6 / Tuercas M6 / Écrou M6	16
<b>16</b>	Sechskantschraube M8×20 / hex. screw M8×20 / Tornillo hexagonal M8×20 / Vis à tête hexagonale M8×20	26
<b>17</b>	Unterlegscheibe 8 mm / washer 8 mm / Arandela 8 mm / Rondelle 8 mm	26
<b>18</b>	Betriebsanleitung / manual / manual de instrucciones / Mode d'emploi	1

**3.1.2 ABS5000SE**

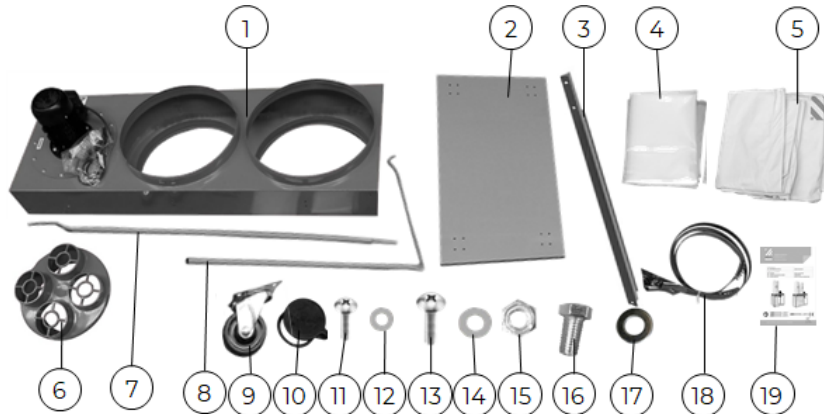

	<b>Bezeichnung / Description / Claificación / Désignation</b>	<b>Qty.</b>
<b>1</b>	Motor mit Schalteinheit & Lüftergehäuse / motor with switch unit & fan housing / motor & ventilador carcasa / Moteur & carter de l'hélice du ventilateur	1
<b>2</b>	Bodenplatte / base plate / base metálica / Plaque de base	1
<b>3</b>	Stütze / supports / soporte / Support	4
<b>4</b>	Spänesack / dust bag / saco inferior / Sac à copeaux	2
<b>5</b>	Filtersack / filter bag / saco filtrante / Sac à poussière	2
<b>6</b>	Anschlussadapter 4-fach / connection adapter 4 / boca de spiración / Raccord d'aspiration	1
<b>7</b>	Untere Filtersackstütze / lower filter bag support / inferior scao filtrante soporte / Fixation du sac à poussière inférieur	2
<b>8</b>	Obere Filtersackstütze / upper filter bag support / superior scao filtrante soporte / Fixation du sac à poussière supérieur	2
<b>9</b>	Lenkrolle / caster / ruedas de transporte / Roue de transport	4
<b>10</b>	Abdeckung / cover / cubierta / Cache	3
<b>11</b>	Kreuzschlitzschraube M5×12 / cross pan head screw M5×12 / Tornillo de estrella M5×12 / Vis cruciforme M5×12	4
<b>12</b>	Unterlegscheibe 5 mm / washer 5 mm / Arandela 5 mm / Rondelle 5 mm	4
<b>13</b>	Kreuzschlitzschraube M6×10 / cross pan head screw M6×10 / Tornillo de estrella M6×10 / Vis cruciforme M6×10	16
<b>14</b>	Unterlegscheibe 6 mm / washer 6 mm / Arandela 6 mm / Rondelle 6 mm	16
<b>15</b>	Mutter M6 / nut M6 / Tuercas M6 / Écrou M6	16
<b>16</b>	Sechskantschraube M8×20 / hex. screw M8×20 / Tornillo hexagonal M8×20 / Vis à tête hexagonale M8×20	28
<b>17</b>	Unterlegscheibe 8 mm / washer 8 mm / Arandela 8 mm / Rondelle 8 mm	28
<b>18</b>	Spannband / bag clamp / abrazadera / Pince de serrage	4
<b>19</b>	Betriebsanleitung / manual / manual de instrucciones / Mode d'emploi	1



### 3.2 Komponenten / Components / Componentes / Composants

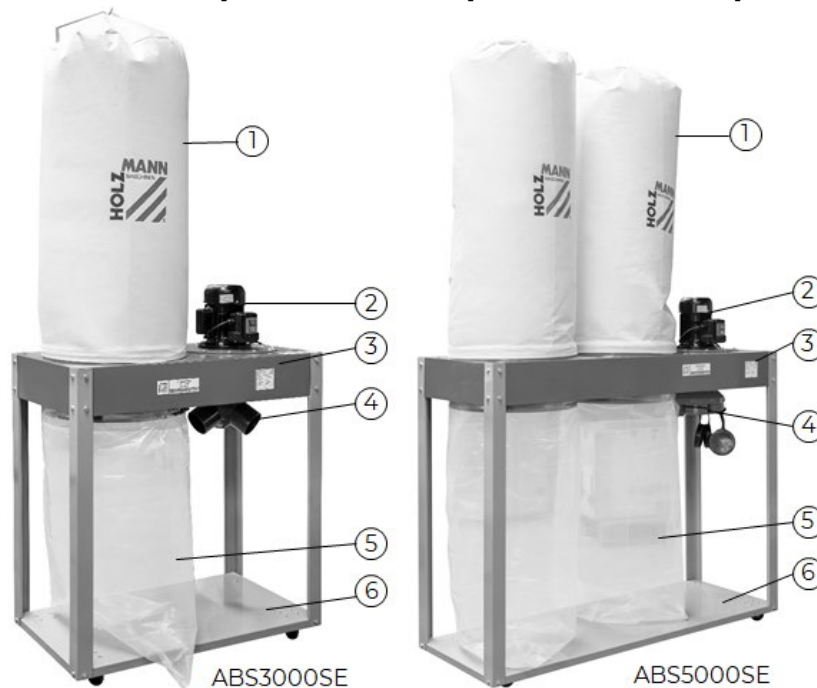

Bezeichnung / Description / Claificación / Désignation	
1	Filtersack / filter bag / saco filtrante / Sac à poussière
2	Motor mit Schalteinheit / motor with switch unit / motor&botón encendido / Moteur&Unité de commutation
3	Lüftergehäuse / fan housing / ventilador carcasa / Carter de l'hélice du ventilateur
4	Anschlussadapter / connection adapter / boca de spiración / Raccord d'aspiration
5	Spänesack / dust bag / saco inferior / Sac à copeaux
6	Bodenplatte / base / base metálica / Plaque de base

### 3.3 Technische Daten / Technical data Datos técnicos / Données techniques

Spezifikation / Specification	ABS3000SE_230V	ABS3000SE_400V	ABS5000SE
Spannung / voltage / Voltaje / Tension	230 V / 50 Hz	400 V / 50 Hz	400 V / 50 Hz
Motorleistung / motor power / Potencia del Motor / Puissance du moteur	1500 W		2200 W
Motordrehzahl / motor speed / Velocidad de rotación / Vitesse de rotation du moteur	2950 min <sup>-1</sup>		2950 min <sup>-1</sup>
Filtersack Durchmesser/Länge / filter bag diameter/length / Saco filtrante / Sac à poussière	Ø 500 mm / 1100 mm		Ø 500 mm / 1200 mm
Spänesack Durchmesser/Länge / dust bag diameter/length / Saco inferior Ø/ Longitud / Sac à copeaux Ø/ Longueur	Ø 500 mm / 1240 mm		Ø 500 mm / 1240 mm
Absauganschluss / dust collector plug / Boca de aspiración / Raccord d'aspiration	Ø 150 mm / 3 × Ø 100 mm		Ø 200 mm / 4 × Ø 100 mm
Absaugleistung / dust collector power / Fuerza de aspiración / Puissance d'aspiration	3000 m <sup>3</sup> /h		5000 m <sup>3</sup> /h
Unterdruck / hypotension / Potencia de succión / Dépression	2200 Pa		2600 Pa
Lüfterraddurchmesser / fan wheel diameter / Ventilador metálico Ø / Diamètre du ventilateur	Ø 300 mm		Ø 330 mm
Schutzklasse / Protection class / FR / ES	I		I
Maschinenmaße (L×B×H) / machine dimensions (L×W×H) / Dimensiones máquina (L×B×H) / Dimension de la machine (L×l×H)	985×560×2450 mm		1540×560×2470 mm



Verpackungsmaße (L×B×H) / packaging dimensions (L×W×H) / Dimensiones embalaje (L×B×H) / Dimensions d'emballage (L×l×H)	1050×595×505 mm	1585×610×520 mm
Gewicht Brutto / weight gross / Peso bruto / Poids brut	48 kg	60,5 kg
Gewicht Netto / weight net / Peso neto / Poids net	45 kg	57 kg
Schallleistungspegel $L_{WA}$ / sound power level $L_{WA}$ / Nivel de rendimiento sonoro $L_{WA}$ / Niveau de puissance sonore	96,3dB(A) $k=3$ dB(A)	
Schalldruckpegel $L_{PA}$ / sound pressure level $L_{PA}$ / Nivel presión acústica $L_{PA}$ / Niveau de pression acoustique	85 dB(A) $k=3$ dB(A)	

**(DE)** Hinweis Geräuschangaben: Die angegebenen Werte sind Emissionswerte und müssen damit nicht zugleich auch sichere Arbeitsplatzwerte darstellen. Obwohl es eine Korrelation zwischen Emissions- und Immissionspegeln gibt, kann daraus nicht zuverlässig abgeleitet werden, ob zusätzliche Vorsichtsmaßnahmen notwendig sind oder nicht. Faktoren, welche den am Arbeitsplatz tatsächlich vorhandenen Immissionspegel beeinflussen, beinhalten die Eigenart des Arbeitsraumes und andere Geräuschquellen, d. h. die Zahl der Maschinen und anderer benachbarter Arbeitsvorgänge. Die zulässigen Arbeitsplatzwerte können ebenso von Land zu Land variieren. Diese Information soll jedoch den Anwender befähigen, eine bessere Abschätzung von Gefährdung und Risiko vorzunehmen.

**(EN)** Notice noise emission: The values given are emission values and therefore do not have to represent safe workplace values at the same time. Although there is a correlation between emission and immission levels, it cannot be reliably deduced whether additional precautions are necessary or not. Factors influencing the actual immission level at the workplace include the nature of the workspace and other noise sources, i.e. the number of machines and other adjacent operations. The permissible workplace values may also vary from country to country. However, this information should enable the user to make a better assessment of hazard and risk.

**(ES)** Aviso sobre los valores de ruido: Los valores indicados son valores de emisión y, por lo tanto, no representan necesariamente al mismo tiempo valores seguros en el lugar de trabajo. Aunque hay una correlación entre los niveles de emisión y los de inmisión, no se puede deducir con certeza si es necesario adoptar medidas de precaución adicionales o no. Entre los factores que influyen en el nivel de inmisión real en el lugar de trabajo, se encuentran la naturaleza del espacio de trabajo y otras fuentes de ruido, es decir, el número de máquinas y otros procesos de trabajo adyacentes. Asimismo, los valores admisibles en el lugar de trabajo pueden variar de un país a otro. No obstante, esta información debe capacitar al usuario a evaluar mejor los peligros y los riesgos.

**(FR)** Remarque relative aux indications de bruit: Les valeurs indiquées sont des valeurs d'émission et ne représentent donc pas nécessairement des valeurs de sécurité sur le lieu de travail. Bien qu'il existe une corrélation entre les niveaux d'émission et d'immission, il est impossible de déduire de manière fiable si des mesures de précaution supplémentaires sont nécessaires ou non. Les facteurs influençant le niveau d'immission réellement présent sur le lieu de travail comprennent les caractéristiques de la salle de travail et d'autres sources de bruit, c'est-à-dire le nombre de machines et d'autres processus de travail adjacents. Les valeurs autorisées sur le lieu de travail peuvent également varier d'un pays à l'autre. Toutefois, ces informations devraient permettre à l'utilisateur de mieux évaluer le danger et le risque.



## 4 VORWORT (DE)

### Sehr geehrter Kunde!

Diese Betriebsanleitung enthält Informationen und wichtige Hinweise zur Inbetriebnahme und Handhabung der Absauganlagen ABS3000SE\_230V, ABS3000SE\_400V und ABS5000SE\_400V, nachfolgend als „Maschine“ in diesem Dokument bezeichnet.



Die Betriebsanleitung ist Bestandteil der Maschine und darf nicht entfernt werden. Bewahren Sie sie für spätere Zwecke an einem geeigneten, für Nutzer (Betreiber) leicht zugänglichen Ort auf und legen Sie sie der Maschine bei, wenn sie an Dritte weitergegeben wird!

#### **Bitte beachten Sie im Besonderen das Kapitel Sicherheit!**

Halten Sie sich an die Sicherheits- und Gefahrenhinweise. Missachtung kann zu ernstesten Verletzungen führen.

Durch die ständige Weiterentwicklung unserer Produkte können Abbildungen und Inhalte geringfügig abweichen. Sollten Sie Fehler feststellen, informieren Sie uns bitte.

Technische Änderungen vorbehalten!

**Kontrollieren Sie die Ware nach Erhalt unverzüglich und vermerken Sie etwaige Beanstandungen bei der Übernahme durch den Zusteller auf dem Frachtbrief!**

**Transportschäden sind innerhalb von 24 Stunden separat bei uns zu melden.**

**Für nicht vermerkte Transportschäden kann HOLZMANN MASCHINEN GmbH keine Gewährleistung übernehmen.**

### Urheberrecht

© 2024

Diese Dokumentation ist urheberrechtlich geschützt. Alle Rechte bleiben vorbehalten! Insbesondere der Nachdruck, die Übersetzung und die Entnahme von Fotos und Abbildungen werden gerichtlich verfolgt.

Als Gerichtsstand gilt das Landesgericht Linz oder das für 4170 Haslach zuständige Gericht als vereinbart.

### Kundendienstadresse

**HOLZMANN MASCHINEN GmbH**

4170 Haslach, Marktplatz 4 AUSTRIA

Tel +43 7289 71562 – 0

info@holzmann-maschinen.at

www.holzmann-maschinen.at



## 5 SICHERHEIT

Dieser Abschnitt enthält Informationen und wichtige Hinweise zur sicheren Inbetriebnahme und Handhabung der Maschine.



Zu Ihrer Sicherheit lesen Sie diese Betriebsanleitung vor Inbetriebnahme aufmerksam durch. Das ermöglicht Ihnen den sicheren Umgang mit der Maschine und Sie beugen damit Missverständnissen sowie Personen- und Sachschäden vor. Beachten Sie außerdem die an der Maschine verwendeten Symbole und Piktogramme sowie die Sicherheits- und Gefahrenhinweise!

### 5.1 Bestimmungsgemäße Verwendung

Die Maschine ist ausschließlich für folgende Tätigkeiten bestimmt:  
Absaugen von Staub und Spänen von Holz, Holzverbundwerkstoffen oder Werkstoffen mit ähnlichen physikalischen Eigenschaften wie Holz, innerhalb der technischen Grenzen.

#### HINWEIS



HOLZMANN MASCHINEN GmbH übernimmt keine Verantwortung oder Gewährleistung für eine andere oder darüber hinausgehende Verwendung und daraus resultierende Sach- oder Personenschäden.

#### 5.1.1 Technische Einschränkungen

Die Maschine ist für den Einsatz unter folgenden Bedingungen bestimmt:

Relative Feuchtigkeit	max. 70 %
Temperatur (Betrieb)	+5° C bis +40° C
Temperatur (Lagerung, Transport)	-25° C bis +55° C

#### 5.1.2 Verbotene Anwendungen / Gefährliche Fehlanwendungen

- Betreiben der Maschine im Freien.
- Betreiben der Maschine ohne adäquate körperliche und geistige Eignung.
- Betreiben der Maschine ohne Kenntnis der Betriebsanleitung.
- Ändern der Maschinenkonstruktion.
- Absaugen brennbarer Gase (z. B. Farb- oder Lacknebel).
- Absaugen von brennbaren oder explosiven Stäuben.
- Absaugen von Flüssigkeiten.
- Absaugen von Materialien über 60° C (z. B. Asche oder Metallspäne).
- Betreiben der Maschine unter brand- oder explosionsgefährlichen Bedingungen (Maschine kann beim Betrieb Zündfunken erzeugen).
- Betreiben der Maschine außerhalb der in dieser Betriebsanleitung angegebenen technischen Grenzen.
- Entfernen der an der Maschine angebrachten Sicherheitskennzeichnungen.
- Verändern, Umgehen oder außer Kraft setzen der Sicherheitseinrichtungen der Maschine.

Die nicht bestimmungsgemäße Verwendung bzw. die Missachtung der in dieser Betriebsanleitung dargelegten Ausführungen und Hinweisen hat das Erlöschen sämtlicher Gewährleistungs- und Schadenersatzansprüche gegenüber der HOLZMANN MASCHINEN GmbH zur Folge.

### 5.2 Anforderungen an Benutzer

Die Maschine ist für die Bedienung durch eine Person ausgelegt. Voraussetzungen für das Bedienen der Maschine sind die körperliche und geistige Eignung sowie Kenntnis und Verständnis der Betriebsanleitung. Personen, die aufgrund ihrer physischen, sensorischen oder geistigen Fähigkeiten, ihrer Unerfahrenheit oder ihrer Unkenntnis nicht in der Lage sind, die Maschine sicher bedienen, dürfen die Maschine nicht ohne Aufsicht oder Anweisung durch eine verantwortliche Person benutzen.

**Bitte beachten Sie, dass örtlich geltende Gesetze und Bestimmungen das Mindestalter des Bedieners festlegen und die Verwendung dieser Maschine einschränken können!**

Legen Sie Ihre persönliche Schutzausrüstung vor dem Arbeiten an der Maschine an. Arbeiten an elektrischen Bauteilen oder Betriebsmitteln dürfen nur von einer Elektrofachkraft durchgeführt oder unter Anleitung und Aufsicht einer Elektrofachkraft vorgenommen werden.

### 5.3 Allgemeine Sicherheitshinweise

Zur Vermeidung von Fehlfunktionen, Schäden und gesundheitlichen Beeinträchtigungen sind bei Arbeiten mit der Maschine neben den allgemeinen Regeln für sicheres Arbeiten folgende Punkte zu berücksichtigen:

- Kontrollieren Sie die Maschine vor Inbetriebnahme auf Vollständigkeit und Funktion. Benutzen Sie die Maschine nur dann, wenn die für die Bearbeitung erforderlichen trennenden Schutzeinrichtungen und andere nicht trennende Schutzeinrichtungen angebracht sind.
- Achten Sie darauf, dass sich die Schutzeinrichtungen in gutem Betriebszustand befinden und richtig gewartet sind.
- Wählen Sie als Aufstellort einen ebenen, erschütterungsfreien Untergrund.
- Sorgen Sie für ausreichend Platz rund um die Maschine.



- Sorgen Sie für ausreichende Lichtverhältnisse am Arbeitsplatz, um stroboskopische Effekte zu vermeiden.
- Achten Sie auf ein sauberes Arbeitsumfeld.
- Halten Sie den Bereich rund um die Maschine frei von Hindernissen (z. B. Staub, Späne, abgeschnittene Werkstücke etc.).
- Verwenden Sie nur einwandfreies Werkzeug, das frei von Rissen und anderen Fehlern (z. B. Deformationen) ist.
- Entfernen Sie Werkzeugschlüssel und anderes Einstellwerkzeug, bevor Sie die Maschine einschalten.
- Überprüfen Sie die Verbindungen der Maschine vor jeder Verwendung auf ihre Festigkeit.
- Lassen Sie die laufende Maschine niemals unbeaufsichtigt. Schalten Sie die Maschine vor dem Verlassen des Arbeitsbereiches aus und sichern Sie sie gegen unbeabsichtigte bzw. unbefugte Wiederinbetriebnahme.
- Die Maschine darf nur von Personen betrieben, gewartet oder repariert werden, die mit ihr vertraut sind und die über die im Zuge dieser Arbeiten auftretenden Gefahren unterrichtet sind.
- Stellen Sie sicher, dass sich Unbefugte nur in entsprechendem Sicherheitsabstand zur Maschine aufhalten und halten Sie insbesondere Kinder von der Maschine fern.
- Arbeiten Sie immer mit Bedacht und der nötigen Vorsicht und wenden Sie auf keinen Fall übermäßige Gewalt an.
- Überbeanspruchen Sie die Maschine nicht!
- Verbergen Sie lange Haare unter einem Haarschutz.
- Tragen Sie eng anliegende Arbeitsschutzkleidung sowie geeignete Schutzausrüstung (Augenschutz, Staubmaske, Gehörschutz, Sicherheitsschuhe; Arbeitshandschuhe nur beim Umgang mit Werkzeugen).
- Tragen Sie bei Arbeiten an der Maschine niemals lockeren Schmuck, lose wegstehende Bekleidung oder Accessoires (z. B. Krawatte, Schal).
- Unterlassen Sie das Arbeiten an der Maschine bei Müdigkeit, Unkonzentriertheit bzw. unter Einfluss von Medikamenten, Alkohol oder Drogen!
- Das Entfernen des Schutzgitters ist verboten.
- Verwenden Sie die Maschine nicht in Bereichen, in denen Dämpfe von Farben, Lösungsmitteln oder brennbaren Flüssigkeiten eine potenzielle Gefahr darstellen (Brand- bzw. Explosionsgefahr!).
- Warnschilder und/oder Aufkleber an der Maschine, die unleserlich sind oder entfernt wurden, sind umgehend zu erneuern!

#### **5.4 Elektrische Sicherheit**

- Achten Sie darauf, dass die Maschine geerdet ist.
- Verwenden Sie nur geeignete Verlängerungskabel.
- Ein beschädigtes oder verheddertes Kabel erhöht die Stromschlaggefahr. Behandeln Sie das Kabel sorgfältig. Benutzen Sie das Kabel niemals zum Tragen, Ziehen oder Abtrennen der Maschine. Halten Sie das Kabel vor Hitze, Öl, scharfen Kanten oder beweglichen Teilen fern.
- Verwenden Sie vorschriftsmäßige Stecker und passende Steckdosen, um die Stromschlaggefahr zu reduzieren.
- Wasser, das in die Maschine eindringt, erhöht die Stromschlaggefahr. Setzen Sie die Maschine keinem Regen oder keiner Nässe aus.
- Der Einsatz der Maschine in feuchter Umgebung ist nur dann statthaft, wenn die Stromquelle mit einem Fehlerstrom-Schutzschalter geschützt ist.
- Stellen Sie sicher, dass der Hauptschalter der Maschine ausgeschaltet ist, bevor sie an die Spannungsversorgung angeschlossen wird.
- Benutzen Sie die Maschine nur, wenn der EIN-AUS-Schalter in einwandfreien Zustand ist.

#### **5.5 Spezielle Sicherheitshinweise für diese Maschine**

- Arbeiten Sie nur in gut durchlüfteten Räumen.
- Halten Sie die Maschine vor potentiellen Zündquellen, wie z. B. offenen Flammen, fern – Brand- und Explosionsgefahr.
- Stecken Sie keine Gegenstände in die Absaugöffnung und halten Sie diese frei von Ablagerungen, welche die Absaugleistung beeinträchtigen können.
- Das Absaugen von entflammenden Dämpfen, Flüssigkeiten, Staub, Asche oder Spänen (Gase, Treibstoff, Reinigungsmittel, Lackreste, Wasserstoff, Kohlen-, Magnesium-, Getreidestaub, Steinstaub, heiße Asche, Zigarettenstummel etc.,...) ist strengstens verboten!
- Das Entfernen des Schutzgitters ist verboten.
- Das Einatmen von Holzstaub ist gesundheitsgefährdend! Tragen Sie beim Entleeren des Spänesackes immer eine Staubschutzmaske
- Betreiben Sie die Maschine nur mit einwandfreien Filter- und Spänesack. Auffangsäcke aus Polyethylen müssen mind. 0,2 mm dick sein. Werden Säcke aus anderen Materialien verwendet, müssen diese die gleiche mechanische Festigkeit aufweisen.
- Achten Sie beim Entsorgen des Späneabfalls auf eine umweltgerechte Entsorgung!



## 5.6 Gefahrenhinweise

Trotz bestimmungsgemäßer Verwendung können bestimmte Restrisikofaktoren nicht vollständig ausgeräumt werden. Bedingt durch Aufbau und Konstruktion der Maschine können Gefährdungssituationen auftreten, die in dieser Betriebsanleitung wie folgt gekennzeichnet sind:

### GEFAHR



Ein auf diese Art gestalteter Sicherheitshinweis weist auf eine unmittelbar gefährliche Situation hin, die zum Tod oder zu schweren Verletzungen führt, wenn sie nicht gemieden wird.

### WARNUNG



Ein solcherart gestalteter Sicherheitshinweis weist auf eine möglicherweise gefährliche Situation hin, die zu schweren Verletzungen oder sogar zum Tod führen kann, wenn sie nicht gemieden wird.

### VORSICHT



Ein auf diese Weise gestalteter Sicherheitshinweis weist auf eine möglicherweise gefährliche Situation hin, die zu geringfügigen oder leichten Verletzungen führen kann, wenn sie nicht gemieden wird.

### HINWEIS



Ein derartig gestalteter Sicherheitshinweis weist auf eine möglicherweise gefährliche Situation hin, die zu Sachschäden führen kann, wenn sie nicht gemieden wird.

Ungeachtet aller Sicherheitsvorschriften sind und bleiben Ihr gesunder Hausverstand und Ihre entsprechende technische Eignung/Ausbildung die wichtigsten Sicherheitsfaktoren bei der fehlerfreien Bedienung der Maschine. **Sicheres Arbeiten hängt von Ihnen ab!**

## 6 TRANSPORT

Für den ordnungsgemäßen Transport beachten Sie die Anweisungen und Angaben auf der Transportverpackung bezüglich Schwerpunkt, Anschlagstellen, Gewicht, einzusetzende Transportmittel sowie vorgeschriebene Transportlage etc.

Transportieren Sie die Maschine in der Verpackung zum Aufstellort. Achten Sie beim Heben, Tragen und Absetzen der Last auf die richtige Körperhaltung.

### Heben / Absetzen

- Stellen Sie beim Heben/Absetzen Standfestigkeit her (Beine hüftbreit).
- Last mit gebeugten Knien und geradem Rücken heben/absetzen.
- Last nicht ruckartig anheben/absetzen.

### Tragen

- Last mit beiden Händen möglichst körpernah tragen.
- Last mit geradem Rücken tragen.
- Achten Sie beim Transport der zusammengebauten Maschine darauf, diese nur am Maschinenkörper hochheben und nicht an den Anbauteilen.

Wenn Sie die Maschine mit einem Fahrzeug transportieren, sorgen Sie für eine entsprechende Ladungssicherung!

## 7 MONTAGE

### 7.1 Vorbereitende Tätigkeiten

#### 7.1.1 Lieferumfang

Überprüfen Sie nach Erhalt der Lieferung, ob alle Teile in Ordnung sind. Melden Sie Beschädigungen oder fehlende Teile umgehend Ihrem Händler oder der Spedition. Sichtbare Transportschäden müssen außerdem gemäß den Bestimmungen der Gewährleistung unverzüglich auf dem Lieferschein vermerkt werden, ansonsten gilt die Ware als ordnungsgemäß übernommen.

#### 7.1.2 Anforderungen an den Aufstellort

Der gewählte Aufstellort muss einen passenden Anschluss an die Spannungsversorgung gewährleisten. Beachten Sie dabei die Sicherheitsanforderungen sowie die Abmessungen der Maschine.

### 7.2 Zusammenbau

Die Maschine wurde für den Transport zerlegt und muss vor dem Gebrauch wieder zusammengebaut werden. Befolgen Sie nachstehende Anleitung:



	<p><b>1. Lenkrollen montieren</b>          Befestigen Sie die 4 Lenkrollen mit je 4 Schrauben M6×10 und den dazugehörigen Unterlegscheiben und Muttern an den Ecken der Unterseite der Bodenplatte (1).</p>
	<p><b>2. Stützen befestigen</b>          Befestigen Sie die 4 Stützen mit je 2 Sechskantschrauben M8×20 und den dazugehörigen Unterlegscheiben auf der Bodenplatte (2).</p>
	<p><b>3. Motor mit Schalteinheit &amp; Lüftergehäuse befestigen</b>          Befestigen Sie den Motor mit Schalteinheit &amp; Lüftergehäuse an jeder Stütze mit 4 Sechskantschrauben M8×20 und den dazugehörigen Unterlegscheiben (3).</p>
	<p><b>4. Filtersackstütze befestigen</b>          Stecken Sie die obere und die untere Filtersackstütze ineinander. Fixieren Sie die Filtersackstütze mit 2 Schrauben M8×20 und einer Unterlegscheibe am seitlichen Lüftergehäuse (4).          Fädeln Sie das Spannband in die vorausgesehene Öffnung des Filtersackes. Ziehen Sie den Filtersack mit dem Spannband über die Oberkante der Kollektoröffnung. Fixieren Sie das Spannband, indem Sie die Feder einrasten und den Bügel schließen (5).          Hängen Sie die Schlaufe an der Oberseite des Filtersackes in die Halterung ein.</p> <p><b>ABS3000SE:</b> 1 Filtersack mit Stütze  <b>ABS5000SE:</b> 2 Filtersäcke mit Stützen</p>
	<p><b>5. Spänesack fixieren</b>          Ziehen Sie den Spänesack über die untere Kante der Kollektoröffnung. Legen Sie das Spannband über den Spänesack und fixieren Sie es, indem Sie die Feder einrasten und den Bügel schließen (6). Zur Sicherheit soll der Spänesack ca. 3 cm Überstand haben, der umgebogen wird.</p>
	<p><b>6. Anschlussadapter montieren</b>          Setzen Sie den Anschlussadapter auf das Lüftergehäuse und fixieren Sie ihn mit Schrauben.  <b>ABS3000SE:</b> Absauganschluss mit Ø 150 mm und 3 Anschlüssen Ø 100 mm. Fixieren Sie den Anschlussadapter mit 1 Schraube M5×12 samt Unterlegscheibe (7).  <b>ABS5000SE:</b> Absauganschluss mit Ø 200 mm und 4 Anschlüssen Ø 100 mm. Fixieren Sie den Anschlussadapter mit 4 Schrauben M5×12 samt Unterlegscheiben (8).</p>

**7.3 Elektrischer Anschluss**

**WARNUNG**



**Gefährliche elektrische Spannung!**

Verletzungsgefahr durch gefährliche elektrische Spannung!

→ Das Anschließen der Maschine, an die Spannungsversorgung sowie die damit verbundenen Überprüfungen dürfen nur von einer Elektrofachkraft durchgeführt oder unter Anleitung und Aufsicht einer Elektrofachkraft vorgenommen werden!

- Prüfen Sie, ob die Nullverbindung (wenn vorhanden) und die Schutzerdung funktionieren.
- Prüfen Sie, ob die Speisespannung und die Frequenz den Angaben der Maschine entsprechen.



### HINWEIS



#### Abweichung der Speisespannung und der Frequenz!

Eine Abweichung vom Wert der Speisespannung von  $\pm 5\%$  ist zulässig. Im Speisennetz der Maschine muss eine Kurzschlussicherung vorhanden sein!

- Verwenden Sie ein Versorgungskabel, das den elektrischen Anforderungen entspricht (z.B. H07RN, H05RN) und entnehmen Sie den erforderlichen Querschnitt des Versorgungskabels einer Strombelastbarkeitstabelle. Achten Sie dabei auf die Maßnahmen zum Schutz gegen mechanische Beschädigungen.
- Stellen Sie sicher, dass die Stromquelle mit einem Fehlerstrom-Schutzschalter geschützt ist.
- Schließen Sie die Maschine nur an eine ordnungsgemäß geerdete Steckdose an.
- Achten Sie bei der Benützung eines Verlängerungskabels auf die zur Anschlussleistung der Maschine passende Dimension. Die Anschlussleistung finden Sie in den technischen Daten, die Zusammenhänge von Leitungsquerschnitt und Leitungslängen entnehmen Sie der Fachliteratur oder informieren Sie sich bei einem Fachelektriker.
- Ein beschädigtes Kabel ist umgehend zu erneuern.

#### 7.3.1 Maschine mit 400 V installieren

- Der Erdungsleiter ist gelb-grün ausgeführt.
- Schließen Sie das Versorgungskabel an die entsprechenden Klemmen im Schaltkasten (L1, L2, L3, N, PE). Wenn ein CEE Stecker vorhanden ist, erfolgt der Anschluss an die Spannungsversorgung durch eine entsprechend gespeiste CEE Kupplung (L1, L2, L3, N, PE).

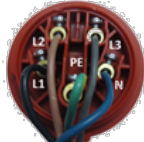
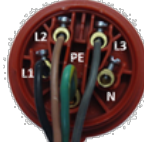
<b>Steckeranschluss 400 V:</b>	5-adrig: <b>mit</b> N-Leiter	4-adrig: <b>ohne</b> N-Leiter
		

- Prüfen Sie nach dem elektrischen Anschluss die korrekte Laufrichtung. Wenn die Maschine in die falsche Richtung läuft, sind zwei leitende Phasen zu tauschen, z. B. L1 und L2.

### HINWEIS



- Die falsche Laufrichtung der Maschine reduziert die Absaugleistung um bis zu 50 %!
- Der Betrieb ist nur mit einer Fehlerstromschutzeinrichtung (RCD) mit maximalem Fehlerstrom von 30 mA zulässig.

## 8 BETRIEB

Betreiben Sie die Maschine nur im einwandfreien Zustand. Vor jedem Betrieb ist eine Sichtprüfung der Maschine durchzuführen. Sicherheitseinrichtungen, elektrische Leitungen und Bedienelemente sind genauestens zu kontrollieren. Prüfen Sie Schraubverbindungen auf Beschädigung und festen Sitz.

### 8.1 Anschluss an die Holzbearbeitungsmaschine

#### HINWEIS



Arbeiten Sie mit der Holzbearbeitungsmaschine erst, wenn die Absauganlage die volle Drehzahl erreicht hat.

- Positionieren Sie die Absauganlage so neben der Holzbearbeitungsmaschine, dass die Absauganlage die Arbeit mit der Holzbearbeitungsmaschine nicht behindert. Beachten Sie eine ordnungsgemäße bodenseitige Verlegung der Schläuche und markieren Sie nicht vermeidbare Stolperstellen.
- Die verwendeten Absaugschläuche müssen aus schwer entflammablem Material bestehen (DIN4102 B1) und permanent antistatisch (oder beidseitig geerdet) sein, sowie den jeweiligen Sicherheitsvorschriften entsprechen.



- Fixieren Sie einen Absaugschlauch an einen Absauganschluss der Absauganlage (1) und an die Holzbearbeitungsmaschine:  
ABS3000SE: 1 x Ø 150 mm oder bis zu 3 x Ø 100 mm  
ABS5000SE: 1 x Ø 200 mm oder bis zu 4 x Ø 100 mm
- Schließen Sie nicht verwendete Absauganschlüsse mit den Verschlusskappen.
- Die Distanz zwischen Absauganlage und Holzbearbeitungsmaschine sollte 10 Laufmeter nicht übersteigen.



### 8.2 Ein- und Ausschalten der Maschine

	<p><b>Schalteinheit</b>          Drücken Sie zum Einschalten die Einschalttaste (1).          Drücken Sie zum Ausschalten die Ausschalttaste (2).</p>
---	---

## 9 REINIGUNG, WARTUNG, LAGERUNG, ENTSORGUNG

### WARNUNG



**Gefahr durch elektrische Spannung!**

Das Hantieren an der Maschine bei aufrechter Spannungsversorgung kann zu schweren Verletzungen oder zum Tod führen.

- Maschine vor Reinigungs-, Wartungs- oder Instandhaltungsarbeiten immer von der Spannungsversorgung trennen und gegen unbeabsichtigtes Wiedereinschalten sichern.

### 9.1 Reinigung

Regelmäßige Reinigung garantiert die lange Lebensdauer Ihrer Maschine und ist Voraussetzung für deren sicheren Betrieb.

### HINWEIS



Falsche Reinigungsmittel können den Lack der Maschine angreifen. Verwenden Sie zum Reinigen keine Lösungsmittel, Nitroverdünnung oder andere Reinigungsmittel, die den Lack der Maschine beschädigen können.

Beachten Sie die Angaben und Hinweise des Reinigungsmittelherstellers.

- Entfernen Sie nach jedem Einsatz Späne und Schmutzpartikel von der Maschine.
- Bereiten Sie die Oberflächen auf und schmieren Sie die blanken Maschinenteile mit einem säurefreien Schmieröl ein (z. B. Rostschutzmittel WD40).
- Reinigen Sie in periodischen Abständen den Filtersack, um seine Wirkung aufrechtzuerhalten.
- Reinigen Sie in periodischen Abständen die Absauganschlüsse der Anlage. Insbesondere beim Schutzgitter können sich Ablagerungen ansammeln, welche die Absaugleistung beeinträchtigen.

### 9.2 Wartung

Die Maschine ist wartungsarm und nur wenige Teile müssen gewartet werden. Störungen oder Defekte, die Ihre Sicherheit beeinträchtigen, müssen umgehend behoben werden!

- Prüfen Sie vor jedem Betrieb den einwandfreien Zustand der Sicherheitseinrichtungen.
- Überprüfen Sie regelmäßig den einwandfreien und lesbaren Zustand der Warn- und Sicherheitsaufkleber der Maschine.
- Verwenden Sie nur einwandfreies und geeignetes Werkzeug.
- Verwenden Sie ausschließlich vom Hersteller empfohlene Original-Ersatzteile.

#### 9.2.1 Wartungsplan

Art und Grad des Maschinenverschleißes hängen in hohem Maß von den Betriebsbedingungen ab. Die nachfolgend angeführten Intervalle gelten bei Verwendung der Maschine innerhalb der technischen Grenzen:

Intervall	Komponenten	Maßnahme
vor Arbeitsbeginn	• Kabelanschluss	• Kontrolle und bei Beschädigung tauschen.
	• Motor mit Schalteinheit & Lüfterradgehäuse	• Kontrolle auf Verschmutzung und ggf. reinigen.
	• Verbindung Absaugschlauch an Lüfterradgehäuse	• Prüfen, ob der Anschluss frei von Verunreinigungen ist.
1 x pro Woche	• Spannband	• Kontrolle auf festen Sitz und ggf. nachziehen.
bei Bedarf	• Schraubverbindungen	• Kontrolle auf festen Sitz und ggf. nachziehen.
	• Spänesack	• Kontrolle auf festen Sitz; ggf. tauschen; siehe nächstes Kapitel.
	• Filtersack	• Kontrolle auf festen Sitz, ggf. ausklopfen bzw. tauschen; siehe übernächstes Kapitel.

#### 9.2.2 Spänesack tauschen

### HINWEIS



Wechseln Sie den Spänesack, wenn er zu 60-70 Prozent voll ist. Verwenden Sie ausschließlich Spänesäcke, die den Abmessungen der Maschine entsprechen. Verwenden Sie ausschließlich 100 Prozent dichte Spänesäcke.

### WARNUNG

**Gefahr durch Holzstaub!**

Das Einatmen von Holzstaub ist gesundheitsgefährdend!

- Verwenden Sie beim Tauschen und Entleeren des Spänesackes immer eine Staubschutzmaske!
- Achten Sie beim Entsorgen des Späneabfalls auf eine umweltgerechte Entsorgung.

**Vorgehensweise**

1. Schalten Sie die Maschine zehn Minuten vor dem Wechseln des Spänesackes aus, sodass sich die Staubpartikel legen können.
2. Trennen Sie die Maschine von der Spannungsversorgung.
3. Öffnen Sie das Spannband.
4. Ziehen Sie vorsichtig den Spänesack vom Kollektor und schließen Sie den Spänesack.
5. Ziehen Sie den neuen Spänesack über den unteren Kollektorrand. Fixieren Sie den Spänesack, indem Sie die Feder einrasten und den Bügel schließen. Zur Sicherheit fixieren Sie das Spannband ca. 3 cm unterhalb des Spänesackrandes und biegen Sie den Überstand um.

**9.2.3 Filtersack ausklopfen**

Klopfen Sie unmittelbar nach dem Ausschalten der Maschine den Filtersack außen ab, sodass der gefilterte Staub innen senkrecht in den Spänesack fällt.

**9.2.4 Filtersack tauschen****HINWEIS**

Verwenden Sie ausschließlich Filtersäcke, die den Abmessungen der Maschine entsprechen.

**WARNUNG****Gefahr durch Holzstaub!**

Das Einatmen von Holzstaub ist gesundheitsgefährdend!

- Verwenden Sie beim Tauschen des Filtersackes immer eine Staubschutzmaske!

**Vorgehensweise**

1. Schalten Sie die Maschine zehn Minuten vor dem Wechseln des Filtersackes aus, sodass sich die Staubpartikel legen können.
2. Trennen Sie die Maschine von der Spannungsversorgung.
3. Öffnen Sie das Spannband.
4. Ziehen Sie vorsichtig den Filtersack vom Kollektor.
5. Entfernen Sie das Spannband.
6. Fädeln Sie das Spannband in die dafür vorgesehene Öffnung des neuen Filtersacks.
7. Ziehen Sie den neuen Filtersack über den oberen Kollektorrand. Fixieren Sie den Filtersack, indem Sie die Feder einrasten und den Bügel schließen. Hängen Sie die Schlaufe am oberen Ende des Filtersacks in die Filtersackstütze ein.

**9.3 Lagerung**

Lagern Sie die gereinigte Maschine bei Nichtgebrauch an einem trockenen, frostsicheren und versperzbaren Ort. Trennen Sie die Maschine von der Spannungsversorgung. Stellen Sie sicher, dass Unbefugte und insbesondere Kinder keinen Zugang zur Maschine haben.

**HINWEIS**

Bei unsachgemäßer Lagerung können wichtige Bauteile beschädigt und zerstört werden. Lagern Sie verpackte oder bereits ausgepackte Teile nur unter den vorgesehenen Umgebungsbedingungen!

**9.4 Entsorgung**

Beachten Sie die nationalen Abfallbeseitigungs-Vorschriften. Entsorgen Sie die Maschine, Maschinenkomponenten oder Betriebsmittel niemals im Restmüll. Kontaktieren Sie gegebenenfalls Ihre lokalen Behörden für Informationen bezüglich der verfügbaren Entsorgungsmöglichkeiten. Wenn Sie bei Ihrem Fachhändler eine neue Maschine oder ein gleichwertiges Gerät kaufen, ist dieser in bestimmten Ländern verpflichtet, Ihre alte Maschine fachgerecht zu entsorgen.

**10 FEHLERBEHEBUNG****WARNUNG**



**Gefahr durch elektrische Spannung!**

Das Manipulieren an der Maschine bei aufrechter Spannungsversorgung kann zu schweren Verletzungen oder zum Tod führen!

→ Trennen Sie die Maschine von der Spannungsversorgung, bevor Sie mit den Arbeiten zur Beseitigung von Defekten beginnen!

Viele mögliche Fehlerquellen können bei ordnungsgemäßem Anschluss der Maschine an die Spannungsversorgung bereits im Vorfeld ausgeschlossen werden.

Sollten Sie sich außer Stande sehen, erforderliche Reparaturen ordnungsgemäß durchzuführen und/oder besitzen Sie die notwendigen Kenntnisse nicht dafür, ziehen Sie immer einen Fachmann zum Beheben des Problems hinzu.

<b>Fehler</b>	<b>Mögliche Ursache</b>	<b>Behebung</b>
<b>Maschine läuft nicht</b>	<ul style="list-style-type: none"><li>• Schalter defekt</li><li>• Spannungsversorgung ausgeschaltet</li></ul>	<ul style="list-style-type: none"><li>• Schalter reparieren</li><li>• Spannungsversorgung kontrollieren, ggf. Sicherung oder Schalterschütz tauschen</li></ul>
<b>Staubaustritt</b>	<ul style="list-style-type: none"><li>• undichte oder verstopfte Verbindungen</li><li>• Spänesack oder Filtersack defekt oder falsch montiert</li></ul>	<ul style="list-style-type: none"><li>• Verbindungen prüfen</li><li>• Verstopfungen entfernen</li><li>• Säcke prüfen</li><li>• defekte Säcke tauschen</li></ul>
<b>lautes Geräusch im Lüftergehäuse</b>	<ul style="list-style-type: none"><li>• Verstopfung aufgrund eines großen angesaugten Teiles</li><li>• lockeres Lüfterrad</li></ul>	<ul style="list-style-type: none"><li>• verstopfendes Teil entfernen</li><li>• Lüfterrad fixieren</li></ul>
<b>Maschine saugt nicht</b>	<ul style="list-style-type: none"><li>• Abdeckung fehlt</li></ul>	<ul style="list-style-type: none"><li>• Abdeckung aufsetzen</li></ul>



## **11 PREFACE (EN)**

### **Dear Customer!**

*This manual contains information and important notes for safe commissioning and handling of the dust collectors ABS3000SE\_230V, ABS3000SE\_400V and ABS5000SE\_400V, hereinafter referred to as “machine” in this document.*



*This manual is part of the machine and must not be removed. Save it for later reference and if you let other people use the machine, add this manual to the machine.*

### **Please pay special attention to the chapter Safety!**

*Before first use read this manual carefully. It eases the correct use of the machine and prevents misunderstanding and damages of machine.*

*Due to constant advancements in product design, construction, illustrations and contents may deviate slightly. If you notice any errors, please inform us.*

*We reserve the right to make technical changes!*

**Check the goods immediately after receipt and note any complaints on the consignment note when taking over the goods from the deliverer!**

**Transport damage must be reported to us separately to us within 24 hours.**

**HOLZMANN MASCHINEN GmbH cannot accept any liability for transport damage that has not been reported.**

## **Copyright**

© 2024

*This documentation is protected by copyright. All rights reserved! In particular, the reprint, translation and extraction of photos and illustrations will be prosecuted.*

*The place of jurisdiction is the regional court Linz or the court responsible for 4170 Haslach is valid.*

## **Customer service contact**

**HOLZMANN MASCHINEN GmbH**

4170 Haslach, Marktplatz 4 AUSTRIA

Tel +43 7289 71562-0

info@holzmann-maschinen.at

www.holzmann-maschinen.at





## 12 SAFETY

This section contains information and important notes on the safe commissioning and handling of the machine.



For your safety, read this manual carefully before commissioning. This will enable you to handle the machine safely and thus prevent misunderstandings as well as personal injury and damage to property. Pay special attention to the symbols and pictograms used on the machine as well as the safety information and danger warnings!

### 12.1 Intended use of the machine

The machine is designed exclusively for the following activities:

Extraction of dust and chips from wood, wood composites or materials with similar physical properties to wood, within the prescribed technical limits.

#### NOTE



HOLZMANN MASCHINEN GmbH assumes no responsibility or warranty for any other use or use beyond this and for any resulting damage to property or injury.

#### 12.1.1 Technical restrictions

The machine is designed for the work under the following conditions:

relative humidity	max. 70 %
temperature (operation)	+5° C to +40° C
temperature (storage, transport)	-25° C to +55° C

#### 12.1.2 Prohibited applications /Dangerous misuse

- Operating the machine outdoors.
- Operating the machine without adequate physical and mental fitness.
- Operating the machine without knowledge of the manual.
- Modifying the machine design.
- Extracting flammable gases (e.g. paint or varnish mist).
- Extracting flammable or explosive dusts.
- Extracting liquids.
- Extracting materials above 60° C (e. g. ash or metal chips).
- Operating the machine under fire or explosion hazardous conditions (machine can generate ignition sparks during operation).
- Operating the machine outside the technical limits specified in this manual.
- Removing of the safety markings attached to the machine.
- Modifying, circumventing or disabling the safety devices of the machine.

The non-intended use or the disregard of the explanations and instructions described in this manual will result in the expiration of all warranty claims and compensation claims for damages against HOLZMANN MASCHINEN GmbH.

### 12.2 User requirements

The machine is designed to be operated by one person. The prerequisites for operating the machine are physical and mental fitness as well as knowledge and understanding of the operating instructions. Persons who, due to their physical, sensory or mental capabilities, inexperience or lack of knowledge, are unable to operate the machine safely must not use the machine without supervision or instruction by a responsible person.

**Please note that locally applicable laws and regulations determine the minimum age of the operator and may restrict the use of this machine!**

Put on your personal protective equipment before working on the machine.

Work on electrical components or equipment may only be carried out by a qualified electrician or under the guidance and supervision of a qualified electrician.

### 12.3 General safety instructions

To avoid malfunctions, damage and health impairments when working with the machine, the following points must be observed in addition to the general rules for safe working:

- Check the machine for completeness and function before starting. Only use the machine if the separating and other non-separating protective devices required for machining have are fitted.



- Make sure that the guards are in good working order and properly maintained.
- Select a level, vibration-free surface as the installation area.
- Ensure sufficient space around the machine.
- Ensure sufficient lighting conditions at the workplace to avoid stroboscopic effects.
- Ensure a clean working environment.
- Keep the area around the machine free of obstacles (e.g. dust, chips, cut-off workpiece parts, etc.).
- Only use tools that are in perfect condition and free of cracks and other defects (e.g. deformations).
- Remove tool keys and other setting tools before switching on the machine.
- Check the machine's connections for strength before each use.
- Never leave the running machine unattended. Switch off the machine before leaving the working area and secure it against unintentional or unauthorized restarting.
- The machine may only be operated, maintained or repaired by persons who are familiar and who have been informed about the dangers arising from this work.
- Ensure that unauthorized persons keep a safety distance from the machine and keep children away from the machine.
- Always work with care and the necessary caution and never use excessive force.
- Do not overload the machine.
- Hide long hair under hair protection.
- Wear close fitting protective work clothing and suitable protective equipment (eye protection, dust mask, ear protection; gloves only when handling tools).
- Never wear loose jewellery, loose clothing or accessories (e.g. tie, scarf).
- Do not work on the machine if you are tired, not concentrated or under the influence of medication, alcohol or drugs!
- Remove of the protective grille is prohibited.
- Do not use the machine in areas where vapors of paints, solvents or flammable liquids represent a potential danger (danger of fire or explosion!).
- Warning signs and/or stickers on the machine that are illegible or have been removed must be replaced immediately!

#### **12.4 Electrical safety**

- Make sure that the machine is grounded.
- Only use suitable extension cables.
- A damaged or tangled cable increases the risk of electric shock. Handle the cable with care. Never use the cable to carry, pull or disconnect the power tool. Keep the cable away from heat, oil, sharp edges or moving parts.
- Proper plugs and outlets reduce the risk of electric shock.
- Water entry into the machine increases the risk of electric shock. Do not expose the machine to rain or moisture.
- The machine may only be used in humid environments if the power supply is protected by a residual current circuit breaker.
- Before connecting the machine always make sure that the main switch is switched off.
- Use the machine only when the ON-OFF switch is in good working order.

#### **12.5 Special safety instructions for this machine**

- Work only in well-ventilated rooms!
- Keep the machine away from potential sources of ignition, such as open flames – risk of fire and explosion.
- Do not insert any objects into the dust collector plug and keep it free of deposits that could impair the dust collector power.
- The extraction of flammable vapours, liquids, dust, ash or chips (gases, fuel, cleaning agents, paint residues, hydrogen, coal, magnesium, grain dust, stone dust, hot ashes, cigarette butts, etc.) is strictly prohibited.
- Removing the protective grille is prohibited.
- Inhaling wood dust is hazardous to health! Always wear a dust mask when emptying the dust bag.
- Only operate the machine with a perfect filter and dust bag. Dust bags made of polyethylene must be at least 0.2 mm thick. If bags made of other materials are used, they must have the same mechanical strength.



- When disposing of the chip waste, ensure that it is disposed of in an environmentally friendly manner!

## 12.6 Hazard warnings

Despite intended use, certain residual risk factors remain. Due to the structure and construction of the machine, hazardous situations may occur which are identified in these operating instructions as follows:

### DANGER



A safety instruction designed in this way indicates an imminently hazardous situation which, if not avoided, will result in death or serious injury.

### WARNING



A safety instruction designed in this way indicates a potentially hazardous situation which, if not avoided, could result in death or serious injury.

### CAUTION



A safety instruction designed in this way indicates a possibly hazardous situation which, if not avoided, may result in minor or moderate injury.

### NOTE



A safety notice designed in this way indicates a potentially hazardous situation which, if not avoided, may result in property damage.

Regardless of all safety regulations, your common sense and your appropriate technical aptitude/training are and remain the most important safety factors in the error-free operation of the machine. **Safe working depends on you!**

## 13 TRANSPORT

For proper transport, follow the instructions and information on the transport packaging regarding center of gravity, slinging points, weight, means of transport to be used and prescribed transport position, etc.

Transport the machine in its packaging to the place of installation. Ensure the correct body posture when lifting, carrying and setting down the load.

### Lifting / Setting down

- When lifting/setting down, ensure that you are standing firmly (legs hip-width apart).
- Lift/set down load with knees bent and back straight.
- Do not lift/set down load with a jerk.

### Carrying

- Carry load with both hands as close to body as possible.
- Carry load with straight back.
- When transporting the assembled machine, ensure to lift it only by the machine body and not by the attachments.

If you transport the machine with a vehicle, ensure that the load is secured appropriately!

## 14 ASSEMBLY

### 14.1 Preparation

#### 14.1.1 Check delivery content

Check the delivery immediately for transport damage and missing parts. Report any damage or missing parts to your dealer or the shipping company immediately. Visible transport damage must also be noted immediately on the delivery note in accordance with the provisions of the warranty, otherwise the goods are deemed to have been properly accepted.

#### 14.1.2 Requirements for the installation site

The selected installation site must ensure a suitable connection to the power supply. Observe the safety requirements and the dimensions of the machine.



### 14.2 Assemble

The machine has been disassembled for transport and must be reassembled before use. Follow the instructions below:

	<p><b>1. Fix transport casters</b> Fix the 4 transport casters on the corners underside of the base plate (1) with 4 screws M6×10 each and the corresponding washers and nuts.</p>
	<p><b>2. Fix supports</b> Fix the 4 supports to the base plate with 2 screws M8×20 each and the corresponding washers (2).</p>
	<p><b>3. Fix motor with switch unit &amp; fan housing</b> Fix the motor with switch unit &amp; fan housing to each support with 4 screws M8×20 and the corresponding washers (3).</p>
	<p><b>4. Fix filter bag supports</b> Insert the upper and lower filter bag supports into each other. Fix the filter bag support to the side fan housing with 2 screws M8×20 and washers (4). Thread the bag clamp into the opening provided in the filter bag. Pull the filter bag with the bag clamp over the upper edge of the collector opening. Fix the bag clamp by engaging the spring and closing the bracket (5). Hook the loop on the top of the filter bag into the holder. <b>ABS3000SE:</b> 1 filter bag with support <b>ABS5000SE:</b> 2 filter bags with supports</p>
	<p><b>5. Fix dust bag</b> Pull the dust bag over the lower edge of the collector opening and fix it with a bag clamp by engaging the spring and closing the bracket (6). For safety, the dust bag should have 3 cm overhang, which is bent over.</p>
	<p><b>6. Fix the connection adapter</b> Place the connection adapter on the fan housing and fix it with screws. <b>ABS3000SE:</b> Connection adapter with Ø 150 mm and 3 connections Ø 100 mm. Fix connection adapter with 1 screw M5×12 including washer (7). <b>ABS5000SE:</b> Connection adapter with Ø 200 mm and 4 Ø 100 mm. Fix the connection adapter with 4 screws M5×12 including washers (8).</p>

### 14.3 Electrical connection

#### WARNING



**Dangerous electrical voltage!**

Risk of injury due to dangerous electrical voltage!

→ The machine may only be connected to the power supply and the associated checks carried out by a qualified electrician or under the instruction and supervision of a qualified electrician!

- Check, whether the neutral connection (if existing) and the protective grounding function properly.
- Check, whether the supply voltage and the frequency correspond to the specifications of the machine.

#### NOTE



**Deviation of the supply voltage and frequency!**

A deviation from the value of the supply voltage of ±5 % is permissible.  
A short-circuit fuse must be provided in the power supply system of the machine!

- Use a supply cable that fulfils the electrical requirements (e.g. H07RN, H05RN) and take the required cross-section of the supply cable from a current carrying capacity table. Pay attention to the measures for protection against mechanical damage.
- Make sure that the power supply is protected by a residual current circuit breaker.
- Connect the machine only to a properly grounded outlet.
- When using an extension cable, make sure that the dimension matches the connected load of the machine. The connection power can be found in the technical data, the correlation of cable cross-section and cable lengths can be found in the technical literature or obtain information from a specialist electrician.
- A damaged cable must be replaced immediately.

**14.3.1 Setting up a 400 V machine**

- The grounding conductor is yellow-green.
- Connect the supply cable to the corresponding terminals in the input box (L1, L2, L3, N and PE). If a CEE plug is available, the connection to the power supply is made through an appropriately powered CEE coupling (L1, L2, L3, N and PE).

<b>Plug connection 400V:</b>	5-wire: <b>with</b> N-conductor	4-wire: <b>without</b> N-conductor
------------------------------	---------------------------------------	--

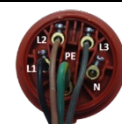

- After the electrical connection, check the correct operating direction. If the machine runs in the wrong direction, swap two conductive phases, e.g. L1 and L2, at the connection plug.

**NOTE**



- The wrong operating direction of the machine reduces the dust collector power by up to 50 %!
- Operation is only permitted with residual current device (RCD) with maximum residual current of 30 mA.

**15 OPERATION**

Only operate the machine when it is in a perfect condition. Before each operation, a visual inspection of the machine must be carried out. Safety devices and operating elements must be checked carefully. Check screw connections for damage and tight fit.

**15.1 Connection to the wood working machine**

**NOTE**



Do not work with the woodworking machine until the dust collector has reached full speed.

- Position the dust collector next to the woodworking machine so that the machine does not obstruct you when working with the woodworking machine. Ensure that the hoses are laid properly on the floor and mark unavoidable trip hazards.
- The dust hoses used must be made of flame-retardant material (DIN4102 B1) and be permanently antistatic (or earthed on both sides) and comply with the relevant safety regulations.



- Fix a dust hose to the dust collector plug of the dust collector (1) and to the woodworking machine:  
ABS3000SE: 1 × Ø 150 mm or up to 3 × Ø 100 mm  
ABS5000SE: 1 × Ø 200 mm or up to 4 × Ø 100 mm
- Close unused dust collector plugs with the sealing caps
- The distance between the dust collector and the woodworking machine should not exceed 10 linear meters.

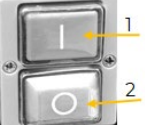

### 15.2 Switch the machine on and off

	<p><b>ON-OFF switch</b></p> <ul style="list-style-type: none"> <li>To switch on, press the ON-button (1).</li> <li>To switch off, press the OFF-button (2).</li> </ul>
---	--

## 16 CLEANING, MAINTENANCE, STORAGE, DISPOSAL

### WARNING

	<p><b>Danger due to electrical voltage!</b>          Handling the machine with connected power supply may result in serious injury or death.          → Always disconnect the machine from the power supply before cleaning, maintenance or repair work and secure it against unintentional reconnection.</p>
---	---

### 16.1 Cleaning

Regular cleaning guarantees the long service life of your machine and is a prerequisite for its safe operation.

### NOTE

	<p>Incorrect cleaning products can attack the finish of the machine. Do not use any solvents, nitro thinners or other cleaning products that could damage the machine's finish.          Observe the specifications and instructions of the cleaning agent manufacturer.</p>
---	--

- Remove chips and dirt particles from the machine after each use with a proper tool.
- Prepare the surfaces and lubricate the bare machine parts with an acid-free lubricating oil (e.g. WD40 rust inhibitor).
- Clean the filter bag periodically to maintain its effectiveness.
- Clean the dust collector plug at periodic intervals. Deposits can accumulate, especially at the protective grille, which impair the extraction performance.

### 16.2 Maintenance

The machine is low-maintenance and only a few parts need to be serviced. Malfunctions or defects that could affect your safety must be repaired immediately!

- Before each operation, check the perfect condition of the safety devices.
- Regularly check the perfect and legible condition of the warning and safety labels of the machine.
- Use only proper and suitable tools.
- Use only original spare parts recommended by the manufacturer.

#### 16.2.1 Maintenance plan

The type and degree of machine wear depends to a large extent on the operating conditions. The following intervals apply when the machine is used within the technical limits:

Interval	Components	Action
before usage	• cable connection	• Check and replace, if damaged.
	• motor with switch unit & fan housing	• Check for dirt and clean if necessary.
	• bag clamp	• Check for tight fit and retighten if necessary.
	• connection dust hose – fan wheel housing	• Check that the connection is free of impurities
once a week	• screw connections	• Check for tight fit and retighten if necessary.
if required	• dust bag	• Check and replace, if necessary; see next chapter.
	• filter bag	• Check and, if necessary, tapp out or replace; see chapter after next.

#### 16.2.2 Replace dust bag

### NOTE

	<p>Replace the dust bag when it is 60-70 percent full. Only use dust bags that correspond to the dimensions of the machine. Use only 100 percent tight dust bags.</p>
---	---



## WARNING



### Danger from wood dust!

Inhalation of wood dust is hazardous to health!

- Always use a dust mask when replacing and emptying the dust bag!
- Ensure an environmental compatible disposal of the chip waste.

### Procedure

1. Switch off the machine ten minutes before replacing the dust bag so that the dust particles can settle.
2. Disconnect the machine from the power supply.
3. Open the bag clamp.
4. Carefully pull the dust bag from the collector and close the dust bag.
5. Pull the new dust bag over the lower collector edge and fix the dust bag by closing the bag clamp. For safety, fix bag clamp approx. 3 cm below the edge of the dust bag and bend the overhang.

### 16.2.3 Tapp out the filter bag

Immediately after switching off the machine, tapp the outside of the filter bag so that the filtered dust particles inside fall vertically into the dust bag.

### 16.2.4 Replace filter bag

## NOTE



Only use filter bags that correspond to the dimensions of the machine.

## WARNING



### Danger from wood dust!

Inhaling wood dust is hazardous to health!

- Always use a dust protection mask when replacing the filter bag!

### Procedure

1. Switch off the machine ten minutes before changing the filter bag so that the dust particles can settle.
2. Disconnect the machine from the power supply.
3. Open the bag clamp.
4. Carefully pull the filter bag from the collector.
5. Remove the bag clamp from the filter bag and close the filter bag.
6. Thread the bag clamp into the opening provided in the new filter bag.
7. Pull the new filter bag over the upper collector edge. Fix the filter bag by engaging the spring and closing the bracket. Hang the loop at the upper end of the filter bag into the hook of the filter bag support.

### 16.3 Storage

Store the cleaned machine in a dry, frost-proof and lockable place when not in use. Disconnect the machine from the power supply. Make sure that unauthorised persons and especially children do not have access to the machine.

## NOTE



Improper storage can damage and destroy important components. Only store packed or already unpacked parts under the intended ambient conditions!

### 16.4 Disposal



Observe the national waste disposal regulations. Never dispose of the machine, machine components or operating equipment in the residual waste. If necessary, contact your local authorities for information regarding available disposal options. If you purchase a new machine or equivalent equipment from your specialist dealer, he is obliged in certain countries to dispose of your old machine properly.



## 17 TROUBLESHOOTING

### WARNING

**Danger due to electrical voltage!**

Handling the machine with connected power supply may result in serious injury or death.

→ Disconnect the machine from the power supply before starting work to eliminate defects!

Many possible sources of error can be eliminated in advance if the machine is properly connected to the power supply.

If you are unable to carry out the necessary repairs properly and/or do not have the required training, always consult a specialist to solve the problem.

<b>Trouble</b>	<b>Possible cause</b>	<b>Solution</b>
<b>motor does not run</b>	• switch defective	• Repair switch.
	• no power supply	• Check power supply, replace fuse or switch contactor if necessary.
<b>dust leakage</b>	• leaked or clogged connections	• Check connections, remove clogging.
	• dust bag or filter bag defective or incorrectly mounted	• Check dust bag and filter bag and replace, if necessary.
<b>loud noise in fan housing</b>	• clogging due to large part being sucked in	• Remove clogging part.
	• loose fan wheel	• Tighten the fan wheel.
<b>machine does not suck</b>	• cover missing	• Put on the cover.



## 18 PROLOGO (ES)

### ¡Estimado cliente!

Las presentes instrucciones de servicio contienen información e indicaciones esenciales relativas a la puesta en marcha y el manejo de los sistemas de aspiración ABS3000SE\_230V, ABS3000SE\_400V y ABS5000SE\_400V, en lo sucesivo denominados «Máquina».



Las instrucciones de servicio forman parte de la máquina y no deben guardarse aparte de ella. ¡Consérvelas para futuras consultas en un lugar adecuado de fácil acceso para el usuario (operador) y adjúntelo a la máquina en caso de que la transfiera a terceros!

### ¡Preste especial atención al capítulo Seguridad!

Observe las indicaciones de seguridad y de peligro. Su incumplimiento puede producir lesiones graves.

Debido al constante desarrollo de nuestros productos, las ilustraciones y los contenidos pueden diferir ligeramente. Si detecta algún fallo, comuníquenoslo.

¡Sujeto a modificaciones técnicas!

### ¡Compruebe la mercancía inmediatamente después de la recepción y anote las posibles reclamaciones en la carta de porte al recibir la mercancía del transportista!

Los daños ocasionados durante el transporte deben notificarse por separado en un plazo de 24 horas.

**HOLZMANN MASCHINEN GmbH no podrá asumir ningún tipo de responsabilidad por los daños ocasionados por el transporte que no se hayan detectado.**

## Derechos de propiedad

© 2024

La presente documentación está protegida por la ley de propiedad intelectual. ¡Todos los derechos reservados! En particular, serán objeto de procedimientos judiciales la reimpresión, traducción y la extracción de fotos e ilustraciones.

Se acuerda que el tribunal de jurisdicción será el tribunal regional de Linz o el tribunal competente para 4170 Haslach.

## Dirección del servicio postventa

### **HOLZMANN MASCHINEN GmbH**

4170 Haslach, Marktplatz 4 AUSTRIA

Tel +43 7289 71562-0

info@holzmann-maschinen.at

www.holzmann-maschinen.at





## 19 SEGURIDAD

Esta sección contiene información e indicaciones esenciales relativas a la puesta en marcha y manejo seguros de la máquina.



Para su seguridad, lea atentamente las presentes instrucciones de servicio antes de poner en marcha la máquina. Esto le permitirá manipular de manera segura la máquina y evitar, de este modo, malentendidos, así como daños personales y materiales. ¡Observe, además, los símbolos y pictogramas utilizados en la máquina, así como las indicaciones de seguridad y las advertencias de peligro!

### 19.1 Uso conforme a las especificaciones

La máquina ha sido diseñada exclusivamente para llevar a cabo las siguientes tareas: aspirar polvo y virutas de madera o materiales con propiedades físicas similares a las de la madera dentro de los límites técnicos especificados.

#### AVISO



HOLZMANN MASCHINEN GmbH no asume ninguna responsabilidad ni garantía por cualquier otro uso o utilización más allá de éste y por los daños materiales o lesiones resultantes.

#### 19.1.1 Limitaciones técnicas

La máquina ha sido diseñada para utilizarse en las siguientes condiciones:

Humedad relativa	máx. 70 %
Temperatura (funcionamiento)	+5 °C hasta +40 °C
Temperatura (almacenamiento, transporte)	+25 °C hasta +55 °C

#### 19.1.2 Aplicaciones prohibidas / aplicaciones indebidas peligrosas

- Operar la máquina en el exterior
- Operar la máquina sin actitudes físicas ni mentales adecuadas.
- Operar la máquina sin conocer las instrucciones de servicio.
- Modificar la construcción de la máquina.
- Aspirar gases combustibles (p. ej. neblina de pintura o lacas).
- Aspirar polvos combustibles o explosivos.
- Aspirar líquidos.
- Aspirar materiales a más de 60 °C (p. ej. ceniza o virutas metálicas).
- Operar la máquina en condiciones con riesgo de incendio o explosión (la máquina puede generar chispas durante el funcionamiento).
- Operar la máquina fuera de los límites técnicos especificados en el presente manual de instrucciones.
- Retirar las indicaciones de seguridad colocadas en la máquina.
- Modificar, puentear o desactivar los dispositivos de seguridad de la máquina.

El uso indebido o la inobservancia de las informaciones e indicaciones contenidas en este manual anulará todos los derechos de garantía y de reclamaciones por daños y perjuicios contra HOLZMANN MASCHINEN GmbH.

### 19.2 Requisitos del usuario

La máquina ha sido diseñada para ser operada por una persona. Los requisitos para operar la máquina son la aptitud física y mental y conocer y comprender las instrucciones de servicio. Aquellas personas que, como consecuencia de sus capacidades físicas, sensoriales o mentales o de su inexperiencia o desconocimiento, no sean capaces de manejar la máquina con seguridad, no deben utilizarla sin la supervisión o la instrucción de una persona responsable.

**¡Tenga en cuenta que las leyes y disposiciones locales pueden estipular la edad mínima del operario y restringir el uso de esta máquina!**

Antes de trabajar en la máquina, póngase el equipo de protección individual.

Los trabajos en los componentes o equipos eléctricos sólo deben ser llevados a cabo por personal especializado en sistema eléctricos o bajo la instrucción y supervisión de personal especializado en sistemas eléctricos.

### 19.3 Indicaciones generales de seguridad

Para evitar fallos de funcionamiento, daños y efectos perjudiciales para la salud, además de las normas generales de seguridad en el trabajo, se deben tener en cuenta los siguientes puntos al trabajar en la máquina:



- Compruebe la integridad y el funcionamiento de la máquina antes de ponerla en marcha. Utilice la máquina únicamente si se han instalado los resguardos de protección necesarios para llevar a cabo el mecanizado y el resto de dispositivos de protección.
- Controle que los dispositivos de seguridad estén en buenas condiciones de funcionamiento y con un mantenimiento correcto.
- Como lugar de instalación, seleccione una superficie nivelada, sin vibraciones.
- Asegúrese de que haya suficiente espacio alrededor de la máquina.
- Asegúrese de que hay suficiente iluminación en el lugar de trabajo para evitar efectos estroboscópicos.
- Asegúrese de que el entorno de trabajo esté limpio.
- Mantenga el área alrededor de la máquina libre de obstáculos (p. ej., polvo, virutas, piezas de trabajo cortadas, etc.).
- Utilice únicamente herramientas que estén en perfecto estado, que no presenten fisuras ni otros defectos (p. ej., deformaciones).
- Antes de poner en marcha la máquina, retire las llaves de herramientas y demás herramientas de ajuste.
- Compruebe la resistencia de las conexiones de la máquina antes de utilizarla.
- No deje nunca desatendida la máquina cuando esté en marcha. Desconecte la máquina antes de salir del área de trabajo y asegúrela contra arranques accidentales o no autorizados.
- El manejo, los trabajos de mantenimiento o los de reparación sólo deben ser llevados a cabo por personal que esté familiarizado con la máquina y haya sido instruido en los peligros que pueden surgir al llevar a cabo estos trabajos.
- Asegúrese de que las personas no autorizadas permanezcan siempre a una distancia de seguridad adecuada con la máquina y, especialmente, mantenga a los niños alejados de la máquina.
- Trabaje siempre con cuidado y precaución y no ejerza nunca una fuerza excesiva.
- ¡No sobrecargue la máquina!
- Oculte el cabello largo bajo una redecilla para el cabello.
- Use ropa de trabajo de protección ajustada, así como equipo de protección adecuado (protección ocular, máscara antipolvo, protección auditiva; calzado de seguridad, guantes de trabajo únicamente si se manipulan herramientas).
- Al trabajar en la máquina, no lleve nunca joyas sueltas, ropa holgada ni accesorios (tales como corbatas o bufandas).
- ¡No trabaje en la máquina si está cansado, desconcentrado o bajo la influencia de medicamentos, alcohol o drogas!
- Está prohibido retirar la rejilla de protección.
- No utilice la máquina en áreas, en las que los vapores de pinturas, los disolventes o los líquidos inflamables representen un peligro potencial (¡peligro de incendio o de explosión!).
- ¡Deben sustituirse inmediatamente los letreros de advertencia y/o las etiquetas que haya en la máquina, que se hayan vuelto ilegibles o se hayan retirado!

#### **19.4 Seguridad eléctrica**

- Asegúrese de que la máquina está conectada a tierra.
- Utilice únicamente cables alargadores adecuados.
- Los cables dañados o enredados incrementan el riesgo de sufrir descargas eléctricas. Manipule el cable con cuidado. No utilice nunca el cable para llevar, tirar o desconectar la máquina. Mantenga el cable alejado del calor, aceite, bordes afilados o componentes móviles.
- Utilice enchufes homologados y las tomas de corriente adecuadas para reducir el riesgo de sufrir descargas eléctricas.
- La entrada de agua en la máquina incrementa el riesgo de sufrir descargas eléctricas. No exponga la máquina a la lluvia o la humedad.
- La máquina sólo se podrá utilizar en ambientes húmedos si la fuente de energía está protegida por un interruptor de corriente residual.
- Asegúrese de que el interruptor principal de la máquina está apagado antes de conectarla a la alimentación eléctrica.
- Ponga la máquina en funcionamiento únicamente si el interruptor ON/OFF se encuentra en perfecto estado.



### 19.5 Indicaciones especiales de seguridad para esta máquina

- ¡Trabaje solo en espacios bien aireados!
- Mantenga la máquina lejos de posibles fuentes de ignición tales como p. ej. lámparas de control o llamas abiertas, peligro de incendio y explosión.
- No introduzca ningún objeto en el orificio de succión y manténgalo libre de sedimentos que pudiesen mermar la capacidad de succión.
- ¡Está estrictamente prohibido succionar vapores, fluidos, polvo, ceniza o virutas inflamables (gases, carburante, detergentes, restos de pintura, hidrógeno, polvo de carbón, de magnesio, de cereales, de piedra, ceniza caliente, colillas, etc.)!
- Está prohibido retirar la rejilla de protección.
- ¡La inhalación del polvo de madera es insalubre! Cuando vacíe el saco use siempre una mascarilla antipolvo.
- Opere la máquina únicamente con un saco de filtración o virutas en perfecto estado. Los sacos colectores de polietileno deben tener como mín. 0,2 mm de grosor. ¡Si se emplean sacos de otros materiales, deben presentar la misma resistencia mecánica!
- ¡Controle que las virutas se eliminen de forma no contaminante!

### 19.6 Advertencias de peligro

Pese a usar correctamente la máquina no se pueden excluir ciertos factores de riesgo residual. Debido al diseño y a la construcción de la máquina, pueden producirse situaciones peligrosas que se identifican en las instrucciones de servicio de la siguiente manera:

#### PELIGRO



Una indicación de seguridad de este tipo indica una situación peligrosa inminente que de no evitarse tendrá como consecuencia la muerte o lesiones graves.

#### ADVERTENCIA



Una indicación de seguridad de este tipo indica una situación potencialmente peligrosa que de no evitarse tendrá como consecuencia lesiones graves o incluso la muerte.

#### ATENCIÓN



Una indicación de seguridad de este tipo indica una situación potencialmente peligrosa que de no evitarse tendrá como consecuencia lesiones leves o moderadas.

#### AVISO



Una indicación de seguridad similar indica una situación potencialmente peligrosa que de no evitarse puede producir daños materiales.

A pesar de todas las normas de seguridad, el sentido común y una adecuada aptitud/formación técnica son y seguirán siendo los factores de seguridad más importantes para operar sin problemas la máquina. **¡Trabajar de manera segura depende de usted!**

## 20 TRANSPORTE

Para transportar la máquina de manera adecuada, observe las instrucciones y la información del embalaje de transporte relativas al punto de gravedad, puntos de anclaje, peso, medios de transporte que se deben utilizar y la posición de transporte especificada, etc.

Transporte la máquina en su embalaje hasta el lugar de instalación. Al elevar, transportar y depositar la carga, asegúrese de adoptar una postura correcta.

#### Elevar, depositar

- Al elevar/depositar la carga, permanezca estable (las piernas separadas a la altura de las caderas).
- Levantar/poner la carga con las rodillas dobladas y la espalda recta.
- No eleve/deposite la carga bruscamente.

#### Transportar

- Lleve la carga con ambas manos lo más cerca posible del cuerpo.
- Lleve la carga con la espalda recta.
- Al transportar la máquina ensamblada, asegúrese de levantarla por el cuerpo y no por los componentes.



¡Si transporta la máquina en un vehículo, asegúrese de que la carga esté correctamente asegurada!

## 21 MONTAJE

### 21.1 Tareas preparatorias

#### 21.1.1 Volumen de suministro





Inmediatamente después de la recepción del suministro, compruebe si todos los componentes están en buen estado. Notifique inmediatamente a su distribuidor o a la empresa de transporte los daños o los componentes que falten. Además, los daños visibles causados por el transporte deben anotarse inmediatamente en el albarán de entrega, de conformidad con las disposiciones de la garantía; de lo contrario, la mercancía se considerará que ha debidamente aceptada.

#### 21.1.2 Requisitos del lugar de instalación

El emplazamiento elegido debe garantizar una conexión adecuada a la alimentación eléctrica. Observe los requisitos de seguridad y las dimensiones de la máquina.

### 21.2 Ensamblaje

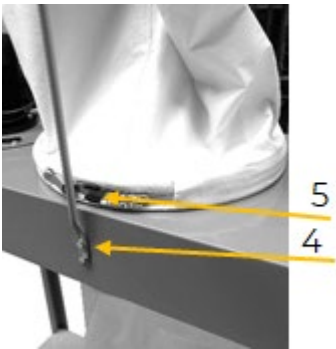
La máquina se desmonta para transportarla y debe ser ensamblada antes de usarla. Para ello ejecute las siguientes instrucciones:

	<p><b>1. Montaje de los ruedines móviles</b></p> <p>Fije en las esquinas de la placa base (1) los 4 ruedines con 4 tornillos M6×10 y las correspondientes arandelas y tuercas en cada uno.</p>
	<p><b>2. Fijación de los soportes</b></p> <p>Fije en la placa base (2) los 4 soportes con 2 tornillos M8×20 y las correspondientes arandelas.</p>
	<p><b>3. Fijación del motor con unidad de conmutación y carcasa del ventilador</b></p> <p>Fije en el cada soporte el motor con la unidad de conmutación y la carcasa del ventilador con 4 tornillos M8×20 y las correspondientes arandelas (3).</p>
	<p><b>4. Fijación de los soportes del saco filtrante</b></p> <p>Ensarte mutuamente el soporte superior del soporte del saco filtrante con el soporte inferior. Fije el soporte del saco filtrante con 2 tornillos M8×20 y una arandela en la carcasa lateral del ventilador (4).</p> <p>Pase la cinta tensora por el orificio correspondiente del saco filtrante. Pase el saco filtrante con la cinta tensora por el borde superior de la apertura del colector. Fije la cinta tensora engarzando el muelle y cerrando el estribo (5).</p> <p>Enganche el lazo en la parte superior del saco filtrante en el soporte.</p> <p><b>ABS3000SE:</b> 1 saco filtrante con soporte <b>ABS5000SE:</b> 2 sacos filtrantes con soportes</p>
	<p><b>5. Fijación del saco de virutas</b></p> <p>Pase el saco de virutas por el borde inferior de la apertura del colector. Ponga la cinta tensora encima del saco de virutas y fíjela engarzando el muelle y cerrando el estribo (6). Por seguridad, el saco de virutas debe asomar aprox. 3 cm para doblar esa parte.</p>



	<p><b>6. Montaje del adaptador de conexión</b></p> <p>Ponga el adaptador de conexión sobre la carcasa del ventilador y fíjelo con los tornillos.</p> <p><b>ABS3000SE:</b> Conexión del sistema de aspiración de Ø 150 mm y 3 conexiones de Ø 100 mm. Fije el adaptador de conexión con 1 tornillos M5×12 con arandela (7).</p> <p><b>ABS5000SE:</b> Conexión del sistema de aspiración de Ø 200 mm y 4 conexiones de Ø 100 mm. Fije el adaptador de conexión con 4 tornillos M5×12 con arandelas (8).</p>
--	---

### 21.3 Conexión eléctrica

## ADVERTENCIA

	<p><b>¡Tensiones eléctricas peligrosas!</b></p> <p>¡Peligro de lesiones por tensiones eléctricas peligrosas!</p> <p>→ ¡La conexión de la máquina a la alimentación eléctrica y las comprobaciones correspondientes sólo deben ser llevadas a cabo por personal especializado en sistemas eléctricos o bajo la instrucción y supervisión de personal especializado en sistemas eléctricos!</p>
--	---

- Compruebe que la conexión del neutro (si está presente) y la toma de tierra de protección funcionan.
- Compruebe que la tensión de alimentación y la frecuencia de corriente cumplen las especificaciones de la máquina.

## AVISO

	<p><b>¡Desviación en la tensión de alimentación y la frecuencia!</b></p> <p>Está permitida una desviación del valor de tensión de alimentación de ± 5 %. ¡La red de alimentación de la máquina debe contar con un fusible de cortocircuito!</p>
--	---

- Utilice un cable de alimentación que cumpla los requisitos eléctricos (p. ej. H07RN, H05RN) y consulte la tabla de capacidad de transporte de corriente para conocer la sección necesaria del cable de alimentación. Preste atención a las medidas de protección contra daños mecánicos.
- Asegúrese de que la fuente de energía esté protegida con un interruptor de corriente residual.
- Conecte la máquina únicamente a una toma de corriente debidamente conectada a tierra.
- Cuando utilice un cable alargador controle que cuenta con las dimensiones adecuadas para la potencia de conexión de la máquina. Podrá consultar la potencia de conexión en los datos técnicos. La correlación entre la sección y la longitud de los cables puede consultarse en la documentación técnica o a un electricista especializado.
- ¡Los cables dañados deben sustituirse inmediatamente!

#### 21.3.1 Instalar la máquina con 400 V

- El conductor de tierra es amarillo-verde.
- Conecte el cable de alimentación a los bornes correspondientes de la caja de conexión (L1, L2, L3, PE). Si dispone de conector CEE la conexión a la alimentación eléctrica se efectúa con un acoplamiento CEE con la alimentación correspondiente (L1, L2, L3, N, PE).

<p><b>Conexión de enchufe 400V:</b></p>	<p>cable de 5 hilos: <b>con</b> conductor N</p>		<p>cable de 4 hilos: <b>sin</b> conductor N</p>	
---	---	--	---	--

- Una vez realizada la conexión eléctrica, compruebe si el sentido de rotación es el correcto. Si la máquina funciona en el sentido incorrecto, se deben intercambiar dos fases conductoras, p. ej. L1 y L2.

## AVISO



- ¡La dirección de marcha falsa de la máquina reduce la potencia de aspiración en hasta el 50 %!
- Solo se permite ponerla en funcionamiento con un dispositivo de corriente residual (RCD), con una corriente residual máxima de 30mA.

## 22 FUNCIONAMIENTO

Ponga la máquina en funcionamiento únicamente si se encuentra en perfecto estado. Antes de poner la máquina en funcionamiento, se debe inspeccionar visualmente. Los dispositivos de seguridad, los conductos eléctricos y los elementos de mando deben comprobarse cuidadosamente. Compruebe si las uniones roscadas presentan daños y están bien apretadas.

### 22.1 Conexión a la maquinaria para el trabajo de la madera

#### AVISO



¡Trabaje con la maquinaria para el trabajo de la madera solo después de que el extractor haya alcanzado su velocidad de giro total!

- Posicione el sistema de aspiración al lado de la máquina para el trabajo de la madera de forma que el extractor no impida el trabajo con dicha máquina. Controle que las mangueras estén correctamente tendidas en el suelo y marque los puntos de tropiece que no se puedan evitar.
- Las mangueras de aspiración utilizadas deben ser de material ignífugo (DIN4102 B1) y permanentemente antiestáticas (o estar conectadas a tierra a ambos lados) y cumplir las normas de seguridad pertinentes.



- Fije la manguera de aspiración en una conexión de aspiración del sistema de aspiración (1) y en la máquina para el trabajo de la madera:  
ABS3000SE: 1 × Ø 150 mm o hasta 3 × Ø 100 mm  
ABS5000SE: 1 × Ø 200 mm o hasta 4 × Ø 100 mm
- Cierre las conexiones de aspiración que no se usen con tapones.
- La distancia entre el extractor y la maquinaria para el trabajo de la madera no debe ser superior a 10 metros lineales.

### 22.2 Encendido y apagado de la máquina

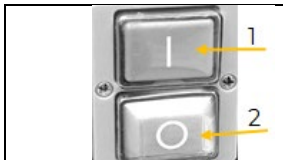

#### Unidad de conmutación

Pulse el botón de encendido (1) para encender la unidad.  
Pulse el botón de apagado (2) para apagar la unidad.

## 23 LIMPIEZA, MANTENIMIENTO, ALMACENAMIENTO Y ELIMINACIÓN DE RESIDUOS

#### ADVERTENCIA



#### ¡Peligro ocasionado por tensiones eléctricas!

Manipular la máquina con la alimentación eléctrica encendida puede producir lesiones graves o incluso la muerte.

- Al llevar a cabo trabajos de limpieza, mantenimiento o de reparación, desconecte siempre la máquina de la alimentación eléctrica y asegúrela contra arranques accidentales.

### 23.1 Limpieza

Una limpieza regular garantiza una larga vida útil de su máquina y es un requisito indispensable para una operación segura.

#### AVISO



Los productos de limpieza incorrectos pueden dañar la pintura de la máquina. No utilice para limpiar disolventes, diluyentes para lacas nitrocelulósicas u otros productos de limpieza que puedan dañar la pintura de la máquina.

¡Observe las instrucciones y las indicaciones del fabricante del producto de limpieza.

- Después de cada uso elimine las virutas y las partículas de suciedad de la máquina.



- Prepare las superficies y lubrique todos los componentes desnudos de la máquina con un aceite lubricante sin ácido (p. ej. antioxidante WD40).
- Limpie el saco filtrante en intervalos regulares, para mantener su rendimiento.
- Limpie las conexiones del sistema de aspiración en intervalos regulares. Sobre todo en la zona de la rejilla protectora suelen acumularse sedimentos que pueden mermar la capacidad de succión.

### 23.2 Mantenimiento

La máquina precisa de poco mantenimiento y únicamente se debe llevar a cabo el mantenimiento de unos pocos componentes. ¡Los fallos o defectos que pueden mermar su seguridad deben ser eliminados de inmediato!

- ¡Antes de ponerla en funcionamiento, compruebe que los dispositivos de seguridad están en perfecto estado!
- Compruebe periódicamente que las etiquetas de advertencia y de seguridad de la máquina están en perfecto estado y son legibles.
- Utilice únicamente herramientas adecuadas y que estén en perfecto estado.
- Utilice únicamente las piezas de recambio originales recomendadas por el fabricante.

#### 23.2.1 Plan de mantenimiento

El tipo y el grado de desgaste de la máquina depende en gran medida de las condiciones de funcionamiento. Los intervalos que se especifican a continuación se aplican cuando la máquina se utiliza dentro de los límites técnicos:

Intervalo	Componentes	Medida
<b>antes de comenzar a trabajar</b>	• Conexión del cableado	• Control y reemplazo en caso de daños.
	• Motor con unidad de conmutación y carcasa del ventilador	• Control de la suciedad y limpieza, cuando sea necesario.
	• Unión de la manguera de aspiración en la carcasa del rodete del ventilador	• Comprobar si la conexión está libre de suciedad.
	• Cinta tensora	• Comprobar el firme asiento y reapretar si fuese necesario.
<b>1 vez por semana</b>	• Uniones de rosca	• Comprobar el firme asiento y reapretar si fuese necesario.
<b>si es necesario</b>	• Saco para virutas	• Comprobar el firme asiento y reemplazar si fuese necesario; véase el próximo capítulo.
	• Saco filtrante	• Controlar el firme asiento, si procede limpiar golpeando o reemplazar; véase el capítulo después del siguiente.

#### 23.2.2 Cambio del saco de virutas

### AVISO



Cambie el saco de virutas cuando esté al 60-70 % de su capacidad de llenado. Use únicamente sacos de virutas que correspondan a las medidas de la máquina. Use solo sacos de virutas 100 % estancos.

### ADVERTENCIA



**¡Peligro producido por el polvo de madera!**

¡La inhalación del polvo de madera es insalubre!

- Cuando cambie y vacíe el saco de virutas use siempre una mascarilla antipolvo.
- ¡Controle que las virutas se eliminen de forma no contaminante!

#### Procedimiento

1. Apague la máquina diez minutos antes de cambiar el saco de virutas, para que las partículas de polvo puedan sedimentarse.
2. Desconecte la máquina de la alimentación eléctrica.
3. Abra la cinta tensora.
4. Saque con cuidado el saco para virutas del colector tirando de él y ciérrelo.
5. Ponga el nuevo saco sobre el borde inferior del colector. Fije el saco para virutas engarzando el muelle y cerrando el estribo. Por seguridad, fije la cinta tensora aprox. 3 cm por debajo del borde del saco y repliegue el trozo que asoma.

#### 23.2.3 Sacudida del saco filtrante

Directamente después de apagar la máquina sacuda el exterior del saco filtrante, de forma que el polvo filtrado caiga en perpendicular en el saco para virutas.



23.2.4 Reemplazo del saco filtrante

AVISO



Use únicamente sacos filtrantes que correspondan a las medidas de la máquina.

ADVERTENCIA



¡Peligro producido por el polvo de madera!

¡La inhalación del polvo de madera es insalubre!

→ Cuando cambie el saco filtrante use siempre una mascarilla antipolvo.

Procedimiento

1. Apague la máquina diez minutos antes de cambiar el saco filtrante, para que las partículas de polvo puedan sedimentarse.
2. Desconecte la máquina de la alimentación eléctrica.
3. Abra la cinta tensora.
4. Saque con cuidado el saco filtrante del colector tirando de él.
5. Reitre la cinta tensora.
6. Pase la cinta tensora por el orificio correspondiente del nuevo saco filtrante.
7. Ponga el nuevo saco sobre el borde superior del colector. Fije el saco engarzando el muelle y cerrando el estribo. Enganche el lazo en la parte superior del saco filtrante en su soporte.

23.3 Almacenamiento

Cuando no la utilice, almacene la máquina en un lugar seco, protegido contra las heladas y cerrado con llave. Desconecte la máquina de la alimentación eléctrica. Asegúrese de que el personal no autorizado, especialmente los niños, no pueda acceder a la máquina.

AVISO



Un almacenamiento inadecuado puede dañar y deteriorar los componentes.

¡Almacene los componentes empaquetados o desembalados sólo en las condiciones ambientales especificadas!

23.4 Eliminación de residuos



Tenga en cuenta las normas de carácter nacional sobre tratamiento de residuos. No elimine nunca la máquina, los componentes de la máquina o equipos con los residuos municipales. Si es necesario, póngase en contacto con las autoridades locales para informarse sobre las opciones de eliminación que haya disponibles.

Si compra una nueva máquina o un aparato similar a su distribuidor, éste estará obligado en determinados países a eliminar correctamente su máquina usada.

24 SUBSANACION DE ERRORES

ADVERTENCIA



¡Peligro ocasionado por tensiones eléctricas!

¡Manipular la máquina con la alimentación eléctrica encendida puede producir lesiones graves o incluso la muerte!

→ ¡Antes de comenzar los trabajos de subsanación de errores, desconecte la máquina de la alimentación eléctrica!

Se pueden excluir de antemano un gran número de errores potenciales si se conecta correctamente la máquina a la alimentación eléctrica.

Si no se ve capaz de llevar a cabo correctamente las reparaciones necesarias y/o no cuenta con la formación requerida, encomiende siempre a un especialista la subsanación del problema.

Error	Posible causa	Subsanación
<b>La máquina no se pone en marcha</b>	<ul style="list-style-type: none"> <li>• Interruptor defectuoso</li> <li>• Alimentación eléctrica apagada</li> </ul>	<ul style="list-style-type: none"> <li>• Repare el interruptor</li> <li>• Compruebe la alimentación eléctrica, si fuese necesario, cambie el fusible o el contactor</li> </ul>
<b>Expulsión de polvo</b>	<ul style="list-style-type: none"> <li>• uniones no estancas o atascadas</li> <li>• Saco para virutas o saco filtrante defectuoso o mal montado</li> </ul>	<ul style="list-style-type: none"> <li>• Revise las uniones</li> <li>• Retire el atasco</li> <li>• Revise los sacos</li> <li>• Cambie los sacos defectuosos</li> </ul>
<b>Ruidos en la carcasa del ventilador</b>	<ul style="list-style-type: none"> <li>• Atasco debido a una pieza grande aspirada</li> <li>• rodete flojo</li> </ul>	<ul style="list-style-type: none"> <li>• Retire la pieza que atasca</li> <li>• Fije el rodete</li> </ul>
<b>La máquina no succiona</b>	<ul style="list-style-type: none"> <li>• Falta la cubierta</li> </ul>	<ul style="list-style-type: none"> <li>• Coloque la cubierta</li> </ul>





## 25 AVANT-PROPOS (FR)

### **Cher client, chère cliente !**

Le présent mode d'emploi contient des informations et des remarques importantes relatives à la mise en service et à la manipulation des installations d'aspiration ABS3000SE\_230V, ABS3000SE\_400V et ABS5000SE\_400V, ci-après désignées par « machine » dans ce document.



Le mode d'emploi fait partie intégrante de la machine et ne doit pas être retiré. Conservez-le à des fins ultérieures dans un endroit approprié et facilement accessible pour les utilisateurs (exploitants) et joignez-le à la machine si celle-ci est transmise à des tiers !

### **Porter une attention particulière au chapitre Sécurité !**

Respectez les consignes de sécurité et les mises en garde contre les dangers. Toute inobservation peut occasionner de graves blessures.

Nos produits peuvent légèrement diverger des illustrations et des contenus en raison du développement constant. Si vous décelez des erreurs, veuillez nous en informer.

Sous réserve de modifications techniques !

### **Contrôler la marchandise immédiatement après réception et noter toute réclamation lors de la prise en charge de la marchandise par le livreur !**

**Les dommages de transport doivent nous être signalés séparément dans les 24 heures.**

**HOLZMANN MASCHINEN GmbH décline toute garantie pour les dommages liés au transport non-signalés.**

## **Droits d'auteur**

© 2024

Cette documentation est protégée par droit d'auteur. Tous droits réservés ! En particulier, la réimpression, la traduction et l'extrait de photographies et d'illustrations feront l'objet de poursuites judiciaires.

Le tribunal compétent est le tribunal régional de Linz ou le tribunal compétent pour 4170 Haslach.

## **Adresse du service client**

### **HOLZMANN MASCHINEN GmbH**

4170 Haslach, Marktplatz 4  
AUSTRIA

Tel +43 7289 71562-0  
info@holzmann-maschinen.at  
www.holzmann-maschinen.at



## 26 SECURITE

Cette section contient des informations et des remarques importantes sur la mise en service et l'utilisation de la machine en toute sécurité.



Pour votre sécurité, veuillez lire le présent mode d'emploi avec assiduité avant la mise en service. Cela vous permet d'utiliser la machine en toute sécurité et d'éviter les malentendus ainsi que les dommages corporels et matériels. Respecter également les symboles et pictogrammes utilisés sur la machine ainsi que les consignes de sécurité et de danger !

### 26.1 Utilisation conforme

La machine est exclusivement destinée aux tâches suivantes :  
L'aspiration de la poussière et de copeaux du bois, des matériaux composites à base de bois ou des matériaux présentant des propriétés physiques similaires à celles du bois dans les limites techniques.

#### AVIS



HOLZMANN MASCHINEN GmbH décline toute responsabilité ou garantie pour une utilisation différente ou dépassant ce cadre et pour les dommages matériels ou corporels qui en résulteraient.

#### 26.1.1 Restrictions techniques

La machine est conçue pour être utilisée dans les conditions suivantes :

Humidité relative	max. 70 %
Température (exploitation)	+5 °C à +40 °C
Température (stockage, transport)	25 °C à +55 °C

#### 26.1.2 Applications interdites / Mauvaises applications dangereuses

- L'exploitations de la machine à l'extérieur.
- Exploitation de la machine sans aptitude physique et mentale adéquate.
- Exploitation de la machine en l'absence de connaissance du mode d'emploi.
- Modification de la construction de la machine.
- Aspiration de gaz inflammables (par ex. brouillard de peinture ou de laque).
- Aspiration de poussière inflammables ou explosives.
- Aspiration de liquides.
- Aspiration de matériaux à plus de 60 °C (par ex. cendre, copeaux métalliques).
- L'exploitation de la machine dans des conditions à risque d'incendie ou explosif (la machine peut générer des étincelles pendant l'exploitation).
- Exploitation de la machine en dehors des limites techniques spécifiées dans ce manuel d'exploitation.
- Retrait des marquages de sécurité apposés sur la machine.
- Modification, contournement ou désactivation des dispositifs de sécurité de la machine.

L'utilisation non-conforme ou le non-respect des explications et instructions données dans ce mode d'emploi entraîne l'expiration de toutes les demandes de garantie et d'indemnisation à l'encontre de HOLZMANN MASCHINEN GmbH.

### 26.2 Exigences des utilisateurs

La machine est conçue pour être utilisée par une seule personne. Les conditions préalables à l'utilisation de la machine sont l'aptitude physique et mentale ainsi que la connaissance et la compréhension du mode d'emploi. Les personnes qui, en raison de leurs capacités physiques, sensorielles ou mentales ou de leur inexpérience ou manque de connaissances, ne sont pas compétentes pour exploiter la machine en toute sécurité ne doivent pas l'utiliser sans la supervision ou les instructions d'une personne responsable.

**Veillez noter que les lois et réglementations locales en vigueur peuvent déterminer l'âge minimum de l'opérateur et restreindre l'utilisation de cette machine !**

Mettez votre équipement de protection individuelle avant de travailler sur la machine.

Les travaux sur les composants ou équipements électriques ne doivent être effectués que par un électricien qualifié ou sous la supervision et la surveillance d'un électricien qualifié.

### 26.3 Consignes générales de sécurité

Afin d'éviter les dysfonctionnements, les dommages et les risques pour la santé lors du travail avec la machine, les points suivants doivent être respectés, en plus des règles générales pour un travail en toute sécurité :

- Vérifier l'intégralité et le fonctionnement de la machine avant de la mettre en service. Utiliser la machine uniquement si les protections et autres dispositifs de séparation et les divers dispositifs de protection non séparateurs requis pour l'usinage sont installés.
- Veiller à ce que les dispositifs de sécurité soient en bon état de fonctionnement et soient correctement entretenus.
- Choisir une surface plane et sans vibration comme site d'installation.
- Assurer qu'il y a suffisamment d'espace autour de la machine.



- Assurer des conditions d'éclairage adéquates sur le lieu de travail pour éviter les effets stroboscopiques !
- Assurer un environnement de travail propre.
- Veiller à ce que la zone autour de la machine soit libre d'obstacles (par exemple, de poussière, de copeaux, pièces coupées, etc.).
- N'utiliser que des outils en parfait états, sans fissures et d'autres défauts (par exemple, des déformations).
- Retirer la clé à outils et les autres outils de réglage avant de mettre la machine en marche.
- Avant chaque utilisation, contrôler la stabilité des raccords de la machine.
- Ne jamais laisser la machine en marche sans surveillance. Éteindre la machine avant de quitter la zone de travail et la protéger contre tout redémarrage involontaire ou non autorisé.
- La machine ne doit être utilisée, entretenue ou réparée que par des personnes qui la connaissent et qui ont été informées des risques inhérents au cours des travaux.
- S'assurer que les personnes non autorisées se tiennent à une distance appropriée de la machine, et maintenir en particulier les enfants éloignés de la machine.
- Travailler toujours avec soin et prudence et ne jamais utiliser de force excessive.
- Ne pas surcharger la machine !
- Cacher les cheveux longs sous une protection.
- Porter des vêtements de travail ajustés ainsi qu'un équipement de protection approprié (protection des yeux, masque anti-poussière, protection auditive, chaussures de sécurité, gants de travail uniquement pour la manipulation d'outils).
- Ne jamais porter de bijoux, de vêtements amples, de cravates ou de cheveux longs et détachés lorsque vous travaillez sur la machine (par ex. cravate, écharpe).
- Ne pas travailler sur la machine si vous êtes fatigué, déconcentré ou sous l'influence de médicaments, d'alcool ou de drogues !
- Il est défendu de retirer la grille de protection.
- Ne pas utiliser l'appareil dans des zones où les vapeurs de peinture, de solvants ou de liquides inflammables présentent un danger potentiel (risque d'incendie ou d'explosion !).
- Les panneaux d'avertissement et/ou autocollants d'avertissement illisibles ou retirés sur la machine doivent être remplacés immédiatement !

#### **26.4 Sécurité électrique**

- Veiller à ce que la machine soit mis à la terre.
- Utiliser uniquement des rallonges appropriées.
- Un câble endommagé ou vrillé augmente le danger de choc électrique. Manipuler le câble avec précaution. Ne jamais utiliser le câble pour porter, tirer, ou débrancher la machine. Maintenir le câble éloigné de source de chaleur, d'huile, d'arrête coupante ou de parties mobiles.
- Utiliser des fiches réglementaires et des prises adaptées pour réduire le risque de choc électrique.
- La pénétration d'eau dans la machine augmente le danger de choc électrique. Ne pas exposer la machine à la pluie ou à l'humidité.
- La machine ne peut être utilisée dans un environnement humide que si la source d'énergie est protégée par un disjoncteur de courant résiduel.
- S'assurer que l'interrupteur principal de la machine est éteint avant de la brancher à l'alimentation électrique.
- Utiliser la machine uniquement si l'interrupteur MARCHE-ARRÊT est dans un état parfait.



#### **26.5 Instructions spéciales de sécurité pour cette machine**

- Travailler uniquement dans des pièces bien ventilées !
- Tenir la machine à l'écart de toute source potentielle d'inflammation, telle qu'une flamme nue - risque d'incendie et d'explosion.
- Ne pas insérer d'objets dans l'ouverture d'aspiration et la maintenir dégagée de tous dépôts qui pourraient influencer négativement la puissance d'aspiration.
- L'aspiration de vapeur, de poussière, de liquides, de cendres ou de copeaux inflammables (gaz, carburants, détergents, résidus de peinture, hydrogène, poussières carbonées, magnésium, poussière de céréales, poussières minérales, cendres chaudes, braises de cigarettes etc.....) en particulier, est strictement interdite !
- Il est défendu de retirer la grille de protection.
- Inhaler de la poussière de bois est nocif pour la santé ! Au moment de vider le sac de copeaux, toujours porter un masque de protection contre la poussière.
- N'utilisez la machine que si le filtre et le sac à copeaux sont en parfait état. Les sacs de collecte en polyéthylène doivent avoir une épaisseur minimum de 0,2 mm. Si d'autres sacs en matériaux différents sont utilisés, ceux-ci doivent présenter une résistance mécanique similaire.
- Lors de l'élimination des déchets de copeaux, veiller à procéder dans le respect de l'environnement !



## 26.6 Mise en garde contre les dangers

En dépit d'une utilisation conforme, certains facteurs de risque ne peuvent pas être entièrement écartés. En raison de la conception et de la construction de la machine, des situations dangereuses peuvent se présenter, qui sont signalées comme suit dans le présent mode d'emploi :

DANGER	
	Une consigne de sécurité de ce type indique une situation dangereuse imminente qui, si elle n'est pas évitée, peut entraîner la mort ou des blessures graves.
AVERTISSEMENT	
	Une consigne de sécurité conçue de cette manière indique une situation potentiellement dangereuse qui peut entraîner des blessures graves, voire la mort, si elle n'est pas évitée.
PRUDENCE	
	Une consigne de sécurité de ce type indique une situation potentiellement dangereuse qui peut entraîner des blessures légères ou modérées si elle ne sont pas évitées.
AVIS	
	Une note de sécurité de ce type indique une situation potentiellement dangereuse qui, si elle n'est pas évitée, peut entraîner des dommages matériels.

Indépendamment de toutes les consignes de sécurité, leur bon sens et leur adéquation technique/formation correspondante sont et restent le facteur de sécurité le plus important pour un fonctionnement sans erreur de la machine. **La sécurité au travail dépend de vous !**

## 27 TRANSPORT

Pour un transport correct, suivez les instructions et les informations figurant sur l'emballage de transport concernant le centre de gravité, les points d'attache, le poids, le moyen de transport à utiliser et la position de transport prescrite, etc.

Transporter la machine dans son emballage jusqu'au site d'installation. Veillez à la bonne posture lorsque vous soulevez, transportez et déposez la charge.

### Soulever, poser

- Assurez-vous que vous êtes stable lorsque vous soulevez/posez (jambes à la largeur des hanches).
- Soulevez / abaissez la charge avec les genoux pliés et le dos droit.
- Ne pas soulever/déposer la charge par à-coups.

### Porter

- Porter la charge avec les deux mains aussi près du corps que possible.
- Porter la charge avec un dos droit.
- Lors du transport de la machine assemblée, veiller à ce que celle-ci ne soit soulevée que par le corps de la machine et non pas par les composants.

En cas de transport de la machine avec un véhicule, s'assurer que le chargement est correctement arrimé !

## 28 MONTAGE

### 28.1 Activités préparatoires

#### 28.1.1 Contenu de la livraison

Dès réception de la livraison, vérifier que toutes les pièces sont en bon état. Signaler immédiatement tout dommage ou pièce manquante à votre revendeur ou à votre entreprise de transport. Les dommages visibles dus au transport doivent également être signalés immédiatement sur le bon de livraison conformément aux dispositions de la garantie, faute de quoi la marchandise est réputée avoir été correctement acceptée.

#### 28.1.2 Exigences relatives à l'emplacement de montage

Le lieu d'installation choisi doit garantir un raccordement adéquat à l'alimentation électrique. Ce faisant, tenez compte des exigences en matière de sécurité ainsi que des dimensions de la machine.

### 28.2 Assemblage

La machine a été démontée pour le transport et doit être remontée avant d'être utilisée. Pour cela, suivre les instructions ci-dessous :



	<p><b>1. Montage des roulettes d'orientation</b> Fixez les 4 roulettes d'orientation avec 4 vis M6x10 de chaque et leur rondelles et écrous correspondants au niveau des angles de la face inférieure de la plaque de base (1).</p>
	<p><b>2. Fixation des supports</b> Fixez les 4 supports avec 2 vis hexagonales M8x20 de chaque et leur rondelles et écrous correspondants sur la plaque de base (2).</p>
	<p><b>3. Fixation du moteur avec unité de commutation et carter du ventilateur</b> Fixez le moteur avec l'unité de commutation et le carter du ventilateur sur chaque support avec 4 vis hexagonales M8x20 et leur rondelles correspondantes (3).</p>
	<p><b>4. Fixation du support de sac filtrant à poussière</b> Emboîtez le support de sac filtrant à poussière supérieur et inférieur l'un dans l'autre. Fixez le support de sac filtrant à poussière avec 2 vis M8x20 et une rondelle sur le carter du ventilateur latéral (4). Enfilez la bande de serrage dans l'ouverture du sac filtrant prévue à cet effet. Tirez le sac à poussière avec la bande de serrage sur le rebord supérieur de l'ouverture du collecteur. Fixez la bande de serrage en enclenchant le ressort et en fermant l'étrier (5). Accrochez la boucle à l'extrémité supérieure du sac filtrant dans la fixation.</p> <p><b>ABS3000SE:</b> 1 Sac à poussière avec support <b>ABS5000SE:</b> 2 Sac à poussière avec supports</p>
	<p><b>5. Fixation du sac à copeaux</b> Tirez le sac à copeaux sur le bord inférieur de l'ouverture du collecteur. Posez la bande de serrage sur le sac à copeaux et fixez en enclenchant le ressort et en fermant l'étrier (6). Par sécurité, veillez à ce que le sac à copeaux dépasse d'environ 3 cm.</p>
	<p><b>6. Montage de l'adaptateur de raccordement</b> Mettez l'adaptateur de raccordement sur le carter du ventilateur et fixez-le à l'aide de vis. <b>ABS3000SE:</b> Raccord d'aspiration de Ø 150 mm et 3 raccords de Ø 100 mm. Fixez l'adaptateur de raccordement avec une vis M5x12 et la rondelle (7). <b>ABS5000SE:</b> Raccord d'aspiration de Ø 200 mm et quatre raccords de Ø 100 mm. Fixez l'adaptateur de raccordement avec quatre vis M5x12 et leur rondelles (8).</p>

### 28.3 Raccordement électrique

#### AVERTISSEMENT



##### Tension électrique dangereuse !

Risque de blessure dû à une tension électrique dangereuse !

→ Le raccordement de la machine à l'alimentation électrique ainsi que les contrôles qui y sont liés ne doivent être effectués que par un électricien spécialisé ou sous la direction et la surveillance d'un électricien spécialisé !

- Vérifier que le raccord neutre (si présente) et la mise à la terre de protection fonctionnent.
- Vérifier que la tension d'alimentation et la fréquence correspondent aux indications de la machine.

#### AVIS



##### Écart de la tension d'alimentation et de la fréquence !

Une déviation de la valeur de la tension d'alimentation de  $\pm 5\%$  est autorisée. Un fusible de sécurité contre les courts-circuits doit être présent dans le réseau d'alimentation de la machine !



- Utiliser un câble d'alimentation qui répond aux exigences électriques (p. ex. H07RN, H05RN) et consulter un tableau de capacité de charge électrique pour connaître la section requise du câble d'alimentation. Veiller à cet égard aux mesures de protection contre les dommages mécaniques.
- Assurez-vous que la source d'énergie est protégée par un disjoncteur de courant résiduel.
- Ne brancher la machine que sur une prise correctement mise à la terre.
- En cas d'utilisation d'une rallonge, veiller à ce que ses dimensions correspondent à la puissance de raccordement de la machine. La puissance de raccordement est disponible dans les données techniques, les rapports entre la section et la longueur des câbles dans la littérature spécialisée ou en vous informant auprès d'un électricien spécialisé.
- Un câble endommagé doit être remplacé immédiatement !

**28.3.1 Installation d'une machine sur du 400 V**

- Le câble de mise à la terre est en couleur jaune-verte.
- Brancher le câble d'alimentation sur les bornes correspondantes dans le coffret électrique (L1, L2, L3, N, PE). En présence d'une prise CEE, le raccordement à l'alimentation électrique s'effectue par un accouplement CEE alimenté en conséquence (L1, L2, L3, N, PE).

<b>Fiche de raccordement 400 V :</b>	Cinq fils : <b>avec</b> conducteur neutre	Quatre fils : <b>sans</b> conducteur neutre
		

- Après le raccordement électrique, vérifiez le sens de rotation correct. Si la machine tourne dans le mauvais sens, les deux phases conductrices doivent être interchangées, par exemple L1 et L2.

**AVIS**



- Un sens de fonctionnement erroné de la machine réduit la puissance d'aspiration jusqu'à 50 % !
- Le fonctionnement n'est autorisé qu'avec un dispositif de protection contre les courants de défaut (RCD) avec un courant de défaut maximal de 30 mA.

**29 FONCTIONNEMENT**

Faire fonctionner la machine uniquement dans un bon état de fonctionnement. Avant chaque fonctionnement, réaliser un contrôle visuel de la machine. Les dispositifs de sécurité, les câbles électriques et les éléments de commande doivent être contrôlés aussi précisément que possible. Vérifier que les raccords vissés ne sont pas endommagés et leur ajustement parfait.

**29.1 Raccordement à la machine à usiner le bois**

**AVIS**



Commencez à travailler avec la machine d'usinage du bois uniquement lorsque l'installation d'aspiration est montée en régime !

- Positionnez l'installation d'aspiration à côté de la machine à bois de manière à ce que l'installation d'aspiration n'entrave pas le travail avec la machine à bois. Veillez à ce que les tuyaux soient correctement posés au sol et marquez les points de trébuchement qui ne peuvent être évités.
- Les tuyaux d'aspiration utilisés doivent être constitués d'un matériau difficilement inflammable (DIN4102 B1), être antistatiques en permanence (ou mis à la terre des deux côtés) et répondre aux prescriptions de sécurité correspondantes.



- Fixez le tuyau d'aspiration sur un raccord d'aspiration de l'installation d'aspiration (1) et sur la machine à travailler le bois :  
ABS3000SE: 1 x Ø 150 mm ou jusqu'à 3 x Ø 100 mm  
ABS5000SE: 1 x Ø 200 mm ou jusqu'à 4 x Ø 100 mm
- N'obturez pas les raccords d'aspiration utilisés avec les bouchons de fermeture.
- La distance entre l'installation d'aspiration et la machine d'usinage du bois ne doit pas dépasser 10 m courants.

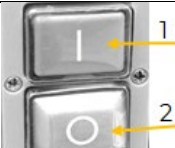

### 29.2 Mise en marche et arrêt de la machine

	<p><b>Unité de commutation</b> Appuyez sur le bouton de mise en marche (1) pour l'allumer. Pour l'éteindre, appuyez sur le bouton d'arrêt (2).</p>
---	--

## 30 NETTOYAGE, ENTRETIEN, ENTREPOSAGE, ELIMINATION

### AVERTISSEMENT

	<p><b>Danger dû à la tension électrique !</b> Manipuler la machine avec l'alimentation électrique intacte peut entraîner des blessures graves, voire mortelles ! → Avant toute opération de nettoyage, de maintenance ou d'entretien, toujours débrancher la machine de l'alimentation électrique et la protéger contre toute remise sous tension accidentelle.</p>
---	---

### 30.1 Nettoyage

Un nettoyage régulier garantit la longue durée de vie de votre machine et est une condition préalable à son fonctionnement en toute sécurité.

### AVIS

	<p>Des produits de nettoyage incorrects peuvent attaquer la peinture de la machine. Pour le nettoyage, ne pas utiliser de solvants, de diluants nitro ou d'autres produits de nettoyage qui pourraient endommager la peinture de la machine. Respecter les spécifications et les instructions du fabricant du produit de nettoyage.</p>
---	---

- Après chaque utilisation, enlever les copeaux et les particules de saleté de la machine.
- Préparer les surfaces et lubrifier les parties nues de la machine avec une huile lubrifiante sans acide (par ex. antirouille WD40).
- Nettoyer le sac filtrant à intervalles périodiques afin de maintenir sa capacité de filtration.
- Nettoyez à intervalles périodiques les raccords d'aspiration de l'installation. Des dépôts peuvent s'accumuler sur la grille de protection en particulier et avoir une influence négative sur la puissance d'aspiration.

### 30.2 Maintenance

La machine nécessite peu d'entretien et seules quelques pièces doivent être réparées. Les pannes ou les défauts susceptibles d'affecter votre sécurité doivent être éliminés immédiatement !

- Avant chaque opération, vérifiez le parfait état des dispositifs de sécurité.
- Vérifier régulièrement que les étiquettes d'avertissement et de sécurité sur la machine sont en bon état et lisibles.
- Utiliser uniquement des outils appropriés et adéquats.
- N'utiliser que les pièces de rechange d'origine recommandées par le fabricant.

#### 30.2.1 Plan de maintenance

Le type et le degré d'usure des machines dépendent dans une large mesure des conditions de fonctionnement. Les intervalles énumérés ci-dessous s'appliquent lorsque la machine est utilisée dans les limites techniques :

Intervalle	Composants	Mesure
avant le début du travail	• Câble de raccordement	• Vérifiez et remplacez-le s'il est endommagé.
	• Moteur avec unité de commutation et carter du ventilateur	• Contrôle de l'encrassement et nettoyage si nécessaire.
	• Raccordement du tuyau d'aspiration au carter de l'hélice du ventilateur	• Contrôler l'absence d'impuretés sur le raccordement.
	• Bande de serrage	• Contrôler l'ajustement et resserrer, le cas échéant.
1 x par semaine	• Raccords à vis	• Contrôler l'ajustement et resserrer, le cas échéant.
au besoin	• Sac à copeaux	• Contrôler l'ajustement et remplacer, le cas échéant, voir le chapitre suivant.
	• Sac à poussière	• Contrôler l'ajustement et tapoter ou remplacer, le cas échéant, voir le chapitre subséquent.

#### 30.2.2 Remplacement du sac à copeaux

### AVIS

	<p>Changer le sac à copeaux s'il est plein à 60-70 pourcents. Utiliser exclusivement des sacs de copeaux qui correspondent aux dimensions de la machine. Utiliser exclusivement des sacs de copeaux étanches à 100 %.</p>
---	---

### AVERTISSEMENT

**Danger dû à la poussière de bois !**

Inhaler de la poussière de bois est nocif pour la santé !

- Toujours utiliser un masque anti-poussière lorsque vous remplacez ou videz le sac à copeaux !
- Lors de l'élimination des déchets de copeaux, veiller à procéder dans le respect de l'environnement.

**Procédure**

1. Éteindre la machine dix minutes avant de changer le sac à copeaux, afin que les particules de poussière puissent se déposer.
2. Débrancher la machine de l'alimentation électrique.
3. Ouvrir le collier de serrage.
4. Retirer avec précaution le sac à copeaux du collecteur et le fermer.
5. Tirer le nouveau sac à copeaux sur le bord inférieur du collecteur. Fixer le sac à copeaux en enclenchant le ressort et en fermant l'étrier. Par sécurité, fixer la bande de serrage env. 3 cm en-dessous du rebord du sac à copeaux et replier la partie qui dépasse.

**30.2.3 Taper sur le sac filtrant**

Immédiatement après avoir éteint la machine, taper l'extérieur du sac filtrant de manière à ce que la poussière filtrée à l'intérieur tombe verticalement dans le sac à copeaux.

**30.2.4 Remplacement du sac à poussière****AVIS**

Utiliser uniquement des sacs filtrants adaptés aux dimensions de la machine.

**AVERTISSEMENT****Danger dû à la poussière de bois !**

Inhaler de la poussière de bois est nocif pour la santé !

- Toujours utiliser un masque anti-poussière lorsque vous remplacez le sac filtrant !

**Procédure**

1. Éteindre la machine dix minutes avant de changer le sac filtrant, afin que les particules de poussière puissent se déposer.
2. Débrancher la machine de l'alimentation électrique.
3. Ouvrir le collier de serrage.
4. Retirer avec précaution le sac filtrant du collecteur.
5. Retirer le collier de serrage.
6. Enfiler la bande de serrage dans l'ouverture prévue à cet effet sur le nouveau sac filtrant.
7. Tirer le nouveau sac filtrant sur le bord supérieur du collecteur. Fixer le sac filtrant en enclenchant le ressort et en fermant l'étrier. Accrocher la boucle à l'extrémité supérieure du sac filtrant dans le support du sac filtrant.

**30.3 Entreposage**

Lorsqu'elle n'est pas utilisée, stocker la machine nettoyée dans un endroit sec, à l'abri du gel et verrouillable. Débrancher la machine de l'alimentation électrique. Veiller à ce que les personnes non autorisées, tout particulièrement les enfants, n'aient pas accès à la machine.

**AVIS**

Un mauvais entreposage peut endommager et détruire des composants importants. Ne stocker les pièces emballées ou non emballées que dans les conditions ambiantes prévues !

**30.4 Élimination**

Respecter les réglementations nationales en matière d'élimination des déchets. Ne jamais jeter la machine, les composants de la machine ou les matériaux d'exploitation dans les déchets résiduels. Si nécessaire, contacter les autorités locales pour connaître les options d'élimination disponibles.

En cas d'achat d'une machine neuve ou d'un appareil équivalent chez votre revendeur spécialisé, il est tenu, dans certains pays, de se débarrasser de votre ancienne machine de manière appropriée.

**31 RESOLUTION DE PANNE****AVERTISSEMENT**



**Danger dû à la tension électrique !**

Manipuler la machine avec l'alimentation électrique intacte peut entraîner des blessures graves, voire mortelles !

→ Débrancher la machine de l'alimentation électrique avant de commencer à travailler pour éliminer les défauts !

De nombreuses sources d'erreur possibles peuvent être exclues au préalable si la machine est correctement raccordée à l'alimentation électrique.

Si vous n'êtes pas en mesure d'effectuer correctement les réparations nécessaires et/ou si vous ne disposez pas des connaissances nécessaires, faites toujours appel à un spécialiste pour résoudre le problème.

Défaut	Cause possible	Résolution
La machine ne fonctionne pas	<ul style="list-style-type: none"> <li>• Interrupteur défectueux</li> <li>• Alimentation électrique désactivée</li> </ul>	<ul style="list-style-type: none"> <li>• Réparer l'interrupteur</li> <li>• Contrôler l'alimentation électrique ; le cas échéant, remplacer le fusible ou le contacteur de l'interrupteur</li> </ul>
Écoulement de poussière	<ul style="list-style-type: none"> <li>• fuites ou obstructions au niveau des raccords</li> <li>• Sac à copeaux ou sac filtrant défectueux ou mal monté</li> </ul>	<ul style="list-style-type: none"> <li>• Contrôler les raccords</li> <li>• Retirer les obstructions</li> <li>• Contrôler les sacs</li> <li>• remplacer les sacs défectueux</li> </ul>
bruit fort dans le carter du ventilateur	<ul style="list-style-type: none"> <li>• Obstruction due à une grande pièce aspirée</li> <li>• hélice du ventilateur lâche</li> </ul>	<ul style="list-style-type: none"> <li>• retirer la pièce obstruante</li> <li>• Fixer la roue du ventilateur</li> </ul>
La machine n'aspire pas	<ul style="list-style-type: none"> <li>• Le cache est absent</li> </ul>	<ul style="list-style-type: none"> <li>• Remettre le cache en place</li> </ul>

**32 ELEKTRISCHER SCHALTPLAN / WIRING DIAGRAM  
DIAGRAMA DE CABLEADO / SCHÉMA ÉLECTRIQUE**

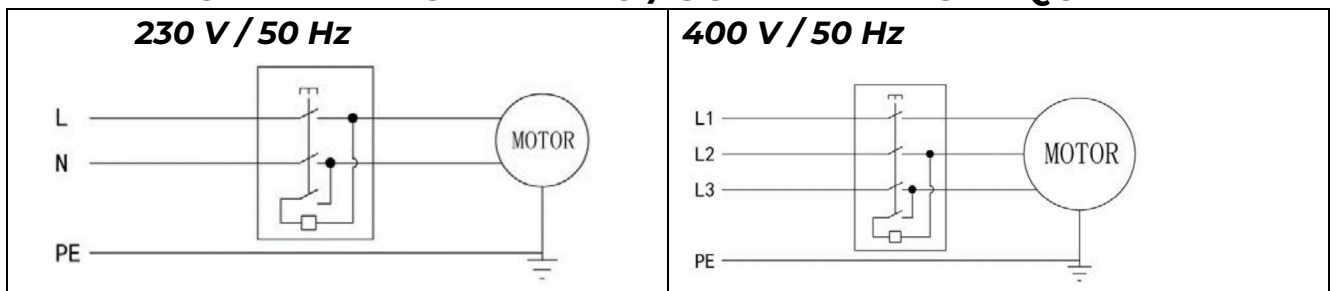

**33 ERSATZTEILE / SPARE PARTS**

**34 REPUESTOS / PIECES DE RECHANGE**

**34.1 Ersatzteilbestellung / Spare parts order**

**ordenar repuestos / Commande de pièces détachées**

**(DE)** Mit HOLZMANN-Ersatzteilen verwenden Sie Ersatzteile, die ideal aufeinander abgestimmt sind. Die optimale Passgenauigkeit der Teile verkürzen die Einbauzeiten und erhöhen die Lebensdauer.

**HINWEIS**



Der Einbau von anderen als Originalersatzteilen führt zum Verlust der Garantie! Daher gilt: Beim Tausch von Komponenten/Teile nur vom Hersteller empfohlene Ersatzteile verwenden.

Bestellen Sie die Ersatzteile direkt auf unserer Homepage-Kategorie ERSATZTEILE, oder kontaktieren Sie unseren Kundendienst

- über unsere Homepage-Kategorie SERVICE-ERSATZTEILANFORDERUNG,
- per Mail an [service@holzmann-maschinen.at](mailto:service@holzmann-maschinen.at).

Geben Sie stets Maschinentype, Ersatzteilnummer sowie Bezeichnung an. Um Missverständnissen vorzubeugen, empfehlen wir, mit der Ersatzteilbestellung eine Kopie der Ersatzteilzeichnung beizulegen, auf der die benötigten Ersatzteile eindeutig markiert sind, falls Sie nicht über den Online-Ersatzteilkatalog anfragen.

**(EN)** With original HOLZMANN spare parts you use parts that are attuned to each other shorten the installation time and elongate your products lifespan.

**NOTE**



The installation of parts other than original spare parts leads to the loss of the guarantee! Therefore: When replacing components/parts, only use spare parts recommended by the manufacturer.

Order the spare parts directly on our homepage-category SPARE PARTS or contact our customer service

- via our Homepage-category SERVICE-SPARE PARTS REQUEST,
- by e-mail to [service@holzmann-maschinen.at](mailto:service@holzmann-maschinen.at).

Always state the machine type, spare part number and designation. To prevent misunderstandings, we recommend that you add a copy of the spare parts drawing with the spare parts order, on which the required spare parts are clearly marked, especially when not using the online-spare-part catalogue.

**(ES)** Con las piezas de recambio de HOLZMANN, utiliza piezas de recambio que se ajustan perfectamente entre sí. El ajuste óptimo de los componentes acorta el tiempo de instalación y aumenta la vida útil.



## AVISO



¡La instalación de piezas de recambio no originales lleva a la pérdida de garantía! Por lo tanto: Al llevar a cabo la sustitución de componentes/piezas, utilice únicamente piezas de recambio recomendadas por el fabricante.

Pida las piezas de recambio directamente en nuestra página web: Categoría PIEZAS DE RECAMBIO o póngase en contacto con nuestro servicio de atención al cliente

- en nuestra página web: Categoría SERVICIO – SOLICITUD DE PIEZAS DE RECAMBIO,
- por correo electrónico a [service@holzmann-maschinen.at](mailto:service@holzmann-maschinen.at).

Indique siempre el tipo de máquina, la referencia de la pieza de recambio y la denominación. Para evitar malentendidos, se recomienda adjuntar al pedido una copia del esquema de piezas de recambio en el que se marque claramente las piezas de recambio necesarias, cuando no se solicitan con el catálogo en línea de piezas de recambio.

**(FR)** Les pièces de rechange Holzmann sont conçues pour correspondre idéalement. La précision d'ajustage optimale des pièces réduisent les temps de pose et augmentent la durée de vie.

## AVIS



Le montage de pièces autres que les pièces de rechange d'origine entraîne la perte de la garantie! Par conséquent, la règle est la suivante: Utiliser uniquement des pièces de rechange recommandées par le fabricant pour le remplacement des composants/pièces.

Commandez les pièces de rechange directement sur notre page d'accueil – catégorie PIÈCES DE RECHANGE ou contactez notre service client

- via notre page d'accueil – Catégorie SERVICE – DEMANDE DE PIÈCES DE RECHANGE,
- par e-mail à l'adresse [service@holzmann-maschinen.at](mailto:service@holzmann-maschinen.at).

Toujours indiquer le type de machine, le numéro de pièce de rechange et la désignation. Afin d'éviter tout malentendu, nous vous recommandons de joindre une copie du plan des pièces détachées à la commande de pièces détachées, sur laquelle les pièces détachées requises sont clairement indiquées, si vous ne faites pas la demande via le catalogue de pièces de rechange en ligne.

### 34.2 Explosionszeichnung / Exploded view despiece / Vues éclatées

#### 34.2.1 ABS3000SE

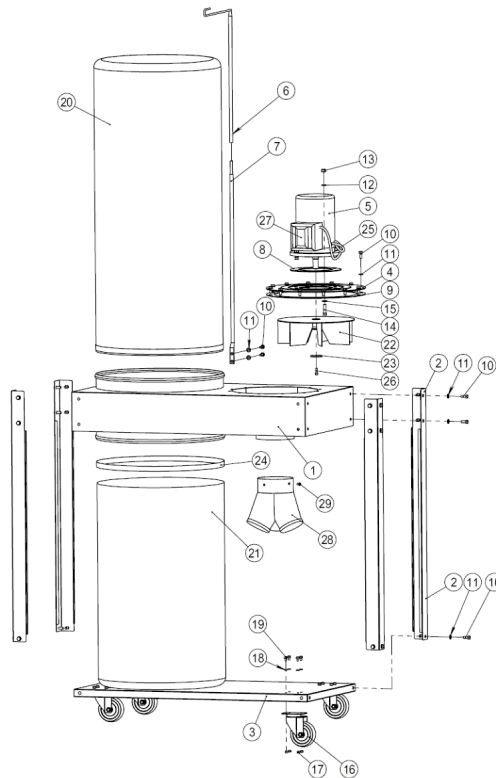

#### 34.2.2 ABS5000SE

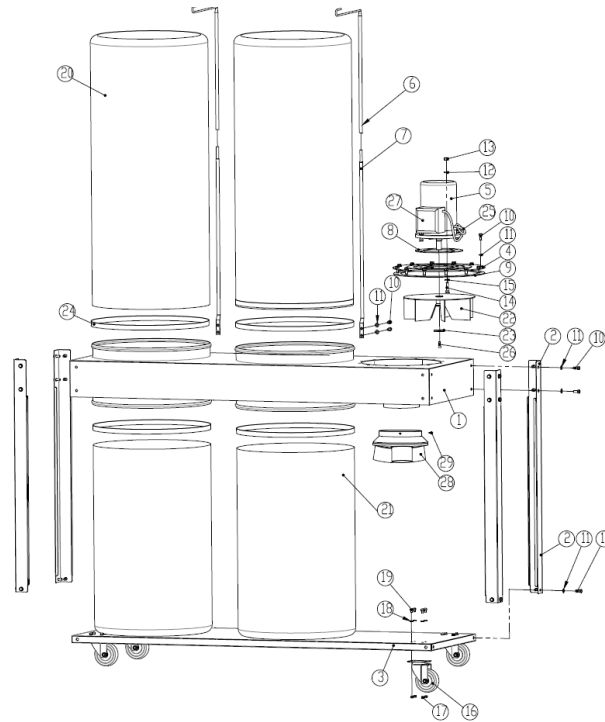

**34.3 Ersatzteilliste / Spare part list  
Listado de piezas de recambio / Liste des pièces de rechange**

No.	Description	ABS3000SE	ABS5000SE
1	Collector body	1	1
2	Support leg	4	4
3	Baseplate	1	1
4	Motor base	1	1
5	Motor	1	1
6	Upper support bar	1	2
7	Lower support bar	1	2
8	Rubber pad	1	1
9	Motor base pad	1	1
10	Hex bolt M8×20 mm	38	40
11	Flat washer 8 mm	38	40
12	Spring washer 10 mm	4	4
13	Hex nut M10	4	4
14	Hex bolt M10×35 mm	4	4
15	Flat washer 10 mm	4	4
16	Swivel caster	4	4
17	Hex nut M6	16	16
18	Flat washer 6 mm	16	16
19	Cross recessed pan head screw M6×10 mm	16	16
20	Upper filter bag	1	2
21	Dust bag	1	2
22	Turbofan	1	1
23	Big washer	1	1
24	Bag clamp belt	2	4
25	Power cable	1	1
26	Allen screw M6×20 mm(LH)	1	1
27	Switch	1	1
28	Adaptor	1	1
29	Cross recessed pan head screw M5×10 mm	1	4

**35 ZUBEHÖR / ACCESSORIES / ACCESORIOS / ACCESSOIRES**

**(DE)** Optionales Zubehör finden Sie online auf der Produktseite, Kategorie EMPFOHLENES ZUBEHÖR ZUM PRODUKT.

**(EN)** Optional accessories can be found online on the product page, category RECOMMENDED PRODUCT ACCESSORIES.

**(ES)** Los accesorios opcionales se encuentran en la página del producto en internet, en la categoría ACCESORIOS RECOMENDADOS PARA EL PRODUCTO.



**(FR)** Des accessoires en option sont disponibles en ligne sur la page produit, catégorie ACCESSOIRES RECOMMANDÉS POUR LE PRODUIT.



36 EG-KONFORMITÄTSERKLÄRUNG / CE-CERTIFICATE OF CONFORMITY
CERTIFICADO DE CONFORMIDAD / DECLARATION DE CONFORMITE UE

Table with CE mark and technical specifications: HOLZMANN MASCHINEN GmbH, 4170 Haslach, Marktplatz 4, AUSTRIA. Includes fields for Bezeichnung, Typ, EU-Richtlinien, and Angewandte Normen.

(DE) Hiermit erklären wir, dass die oben genannten Maschinen aufgrund ihrer Bauart in der von uns in Verkehr gebrachten Version den grundlegenden Sicherheits- und Gesundheitsanforderungen der angeführten EU-Richtlinien entsprechen.

(EN) Hereby we declare that the above mentioned machines meet the essential safety and health requirements of the above stated EC directives. Any manipulation or change of the machine not being explicitly authorized by us in advance renders this document null and void.

(ES) Por la presente declaramos que las máquinas antes mencionadas, debido a su diseño en la versión que hemos puesto en el mercado, cumplen con los requisitos esenciales de salud y seguridad de las citadas directivas de la CE.

(FR) Nous déclarons par la présente qu'en raison de leur conception, les machines susmentionnées dans la version que nous commercialisons sont conformes aux exigences fondamentales de sécurité et de santé des directives européennes mentionnées.

Technische Dokumentation
HOLZMANN MASCHINEN GmbH
4170 Haslach, Marktplatz 4

Haslach, 07.10.2024
Ort / Datum place/date

HOLZMANN MASCHINEN GmbH logo and signature of DI (FH) Daniel Schörgenhuber, Geschäftsführer / Director.



## **37 GARANTIEERKLÄRUNG (DE)**

### **1.) Gewährleistung**

HOLZMANN MASCHINEN GmbH gewährt für elektrische und mechanische Bauteile eine Gewährleistungsfrist von 2 Jahren für den nicht gewerblichen Einsatz;

bei gewerblichem Einsatz besteht eine Gewährleistung von 1 Jahr, beginnend ab dem Erwerb des Endverbraucher/Käufers. HOLZMANN MASCHINEN GmbH weist ausdrücklich darauf hin, dass nicht alle Artikel des Sortiments für den gewerblichen Einsatz bestimmt sind. Treten innerhalb der oben genannten Fristen/Mängel auf, welche nicht auf im Punkt „Bestimmungen“ angeführten Ausschlussdetails beruhen, so wird HOLZMANN MASCHINEN GmbH nach eigenem Ermessen das Gerät reparieren oder ersetzen.

### **2.) Meldung**

Der Händler meldet schriftlich den aufgetretenen Mangel am Gerät an HOLZMANN MASCHINEN GmbH. Bei berechtigtem Gewährleistungsanspruch wird das Gerät beim Händler von HOLZMANN MASCHINEN GmbH abgeholt oder vom Händler an HOLZMANN MASCHINEN GmbH gesandt. Retoursendungen ohne vorheriger Abstimmung mit HOLZMANN MASCHINEN GmbH werden nicht akzeptiert und können nicht angenommen werden. Jede Retoursendung muss mit einer von HOLZMANN MASCHINEN GmbH übermittelten RMA-Nummer versehen werden, da ansonsten eine Warenannahme und Reklamations- und Retourbearbeitung durch HOLZMANN MASCHINEN GmbH nicht möglich ist.

### **3.) Bestimmungen**

a) Gewährleistungsansprüche werden nur akzeptiert, wenn zusammen mit dem Gerät eine Kopie der Originalrechnung oder des Kassenbeleges vom Holzmann Handelspartner beigelegt ist. Es erlischt der Anspruch auf Gewährleistung, wenn das Gerät nicht komplett mit allen Zubehörteilen zur Abholung gemeldet wird.

b) Die Gewährleistung schließt eine kostenlose Überprüfung, Wartung, Inspektion oder Servicearbeiten am Gerät aus. Defekte aufgrund einer unsachgemäßen Benutzung durch den Endanwender oder dessen Händler werden ebenfalls nicht als Gewährleistungsanspruch akzeptiert.

c) Ausgeschlossen sind Defekte an Verschleißteilen wie z. B. Kohlebürsten, Fangsäcke, Messer, Walzen, Schneideplatten, Schneideeinrichtungen, Führungen, Kupplungen, Dichtungen, Laufräder, Sageblätter, Hydrauliköle, Ölfiltern, Gleitbacken, Schalter, Riemen, usw.

d) Ausgeschlossen sind Schäden an den Geräten, welche durch unsachgemäße Verwendung, durch Fehlgebrauch des Gerätes (nicht seinem normalen Verwendungszweckes entsprechend) oder durch Nichtbeachtung der Betriebs- und Wartungsanleitungen, oder höhere Gewalt, durch unsachgemäße Reparaturen oder technische Änderungen durch nicht autorisierte Werkstätten oder den Geschäftspartnern selbst, durch die Verwendung von nicht originalen HOLZMANN Ersatz- oder Zubehörteilen, verursacht sind.

e) Entstandene Kosten (Frachtkosten) und Aufwendungen (Prüfkosten) bei nichtberechtigten Gewährleistungsansprüchen werden nach Überprüfung unseres Fachpersonals dem Geschäftspartnern oder Händler in Rechnung gestellt.

f) Geräte außerhalb der Gewährleistungsfrist: Reparatur erfolgt nur nach Vorauskasse oder Händlerrechnung gemäß des Kostenvoranschlages (inklusive Frachtkosten) der HOLZMANN MASCHINEN GmbH.

g) Gewährleistungsansprüche werden nur für den Geschäftspartnern eines HOLZMANN Händlers, welcher die Maschine direkt bei der HOLZMANN MASCHINEN GmbH erworben hat, gewährt. Diese Ansprüche sind bei mehrfacher Veräußerung der Maschine nicht übertragbar

### **4.) Schadensersatzansprüche und sonstige Haftungen**

Die HOLZMANN MASCHINEN GmbH haftet in allen Fällen nur beschränkt auf den Warenwert des Gerätes. Schadensersatzansprüche aufgrund schlechter Leistung, Mängel, sowie Folgeschäden oder Verdienstausfälle wegen eines Defektes während der Gewährleistungsfrist werden nicht anerkannt. HOLZMANN MASCHINEN GmbH besteht auf das gesetzliche Nachbesserungsrecht eines Gerätes.

### **SERVICE**

Nach Ablauf der Garantiezeit können Instandsetzungs- und Reparaturarbeiten von entsprechend geeigneten Fachfirmen durchgeführt werden. Es steht Ihnen auch die HOLZMANN MASCHINEN GmbH weiterhin gerne mit Service und Reparatur zur Seite. Stellen Sie in diesem Fall eine unverbindliche Kostenanfrage

- per Mail an [service@holzmann-maschinen.at](mailto:service@holzmann-maschinen.at),
- oder nutzen Sie das Online Reklamations- bzw. Ersatzteilbestellformular, zur Verfügung gestellt auf unserer Homepage-Kategorie SERVICE.



## **38 GUARANTEE TERMS (EN)**

### **1.) Warranty**

For mechanical and electrical components Company HOLZMANN MASCHINEN GmbH grants a warranty period of 2 years for DIY use and a warranty period of 1 year for professional/industrial use - starting with the purchase of the final consumer (invoice date).

In case of defects during this period which are not excluded by paragraph 3, Holzmann will repair or replace the machine at its own discretion.

### **2.) Report**

In order to check the legitimacy of warranty claims, the final consumer must contact his dealer. The dealer has to report in written form the occurred defect to HOLZMANN MASCHINEN GmbH. If the warranty claim is legitimate, HOLZMANN MASCHINEN GmbH will pick up the defective machine from the dealer. Return shipments by dealers which have not been coordinated with HOLZMANN MASCHINEN GmbH will not be accepted. A RMA number is an absolute must-have for us - we won't accept returned goods without an RMA number!

### **3.) Regulations**

a) Warranty claims will only be accepted when a copy of the original invoice or cash voucher from the trading partner of HOLZMANN MASCHINEN GmbH is enclosed to the machine. The warranty claim expires if the accessories belonging to the machine are missing.

b) The warranty does not include free checking, maintenance, inspection or service works on the machine. Defects due to incorrect usage through the final consumer or his dealer will not be accepted as warranty claims either.

c) Excluded are defects on wearing parts such as carbon brushes, fangers, knives, rollers, cutting plates, cutting devices, guides, couplings, seals, impellers, blades, hydraulic oils, oil filters, sliding jaws, switches, belts, etc.

d) Also excluded are damages on the machine caused by incorrect or inappropriate usage, if it was used for a purpose which the machine is not supposed to, ignoring the user manual, force majeure, repairs or technical manipulations by not authorized workshops or by the customer himself, usage of non-original Holzmann spare parts or accessories.

e) After inspection by our qualified staff, resulted costs (like freight charges) and expenses for not legitimated warranty claims will be charged to the final customer or dealer.

f) In case of defective machines outside the warranty period, we will only repair after advance payment or dealer's invoice according to the cost estimate (incl. freight costs) of HOLZMANN MASCHINEN GmbH.

g) Warranty claims can only be granted for customers of an authorized HOLZMANN MASCHINEN GmbH dealer who directly purchased the machine from HOLZMANN MASCHINEN GmbH. These claims are not transferable in case of multiple sales of the machine.

### **4.) Claims for compensation and other liabilities**

The liability of company HOLZMANN MASCHINEN GmbH is limited to the value of goods in all cases.

Claims for compensation because of poor performance, lacks, damages or loss of earnings due to defects during the warranty period will not be accepted.

HOLZMANN MASCHINEN GmbH insists on its right to subsequent improvement of the machine.

### **SERVICE**

After Guarantee and warranty expiration specialist repair shops can perform maintenance and repair jobs. But we are still at your service as well with spare parts and/or product service. Place your spare part/repair service cost inquiry by

- mail to [service@holzmann-maschinen.at](mailto:service@holzmann-maschinen.at),
- or use the online complaint order formula provided on our homepage–category service.



## **39 DECLARACIÓN DE GARANTÍA (ES)**

### **1.) Garantía**

Para los componentes eléctricos y mecánicos, HOLZMANN MASCHINEN GmbH concede una garantía de 2 años para el uso no comercial.

Para el uso comercial, hay un período de garantía de 1 año a partir de la fecha de compra del usuario final/comprador. HOLZMANN MASCHINEN GmbH señala expresamente que no todos los artículos de la gama están destinados al uso comercial. Si durante este período se producen defectos que no estén excluidos en los detalles enumerados en el punto "Disposiciones", HOLZMANN MASCHINEN GmbH reparará o sustituirá el aparato a su discreción.

### **2.) Notificación**

El distribuidor notificará por escrito a HOLZMANN MASCHINEN GmbH el defecto que se ha producido en el aparato. En caso de que la reclamación de garantía sea legítima, HOLZMANN MASCHINEN GmbH recogerá el aparato en el distribuidor o éste lo enviará a HOLZMANN MASCHINEN GmbH. No se aceptarán las devoluciones que no hayan sido coordinadas previamente con HOLZMANN MASCHINEN GmbH. Todas las devoluciones deberán llevar un número RMA proporcionado por HOLZMANN MASCHINEN GmbH. De lo contrario, HOLZMANN MASCHINEN GmbH no podrá aceptar la mercancía ni procesar la reclamación ni la devolución.

### **3.) Disposiciones**

a) Sólo se aceptarán reclamaciones de garantía si se adjunta al aparato una copia de la factura original o del recibo de compra del socio comercial de Holzmann. La reclamación de garantía expirará si el aparato no se envía completo con todos los accesorios.

b) La garantía no incluye trabajos de comprobación, mantenimiento, inspección o de servicio gratuitos en el aparato. Los defectos ocasionados por un uso incorrecto por parte del usuario final o su distribuidor tampoco estarán cubiertos por la garantía.

c) Quedan excluidos los defectos en las piezas de desgaste, como p. ej., escobillas de carbón, bolsas colectoras, cuchillas, rodillos, placas de corte, dispositivos de corte, guías, acoplamientos, juntas, impulsores, hojas de sierra, aceites hidráulicos, filtros de aceite, mordazas deslizantes, interruptores, correas, etc.

d) Quedan excluidos los daños en los aparatos ocasionados por un uso inadecuado, un uso indebido del aparato (no conforme a su finalidad de uso normal) o por un incumplimiento de las instrucciones de uso y de mantenimiento, o por fuerza mayor, por reparaciones inadecuadas o modificaciones técnicas llevadas a cabo por talleres no autorizados o por los propios socios comerciales, por el uso de piezas de recambio o accesorios no originales de HOLZMANN.

e) Los gastos (gastos de transporte) y costes incurridos (gastos de inspección) en caso de reclamaciones de garantía no justificadas se facturarán al socio comercial o distribuidor después de que nuestro personal especializado haya realizado las comprobaciones.

f) Aparatos fuera del período de garantía: Las reparaciones sólo se llevarán a cabo tras el pago por adelantado o la factura del distribuidor con arreglo a la estimación de costes (incluidos los gastos de transporte) de la empresa HOLZMANN MASCHINEN GmbH.

g) Las reclamaciones de garantía sólo se concederán a los socios comerciales de un distribuidor de HOLZMANN que haya comprado la máquina directamente a la empresa HOLZMANN MASCHINEN GmbH. Estas reclamaciones no se podrán transferir en caso de que la máquina se venda varias veces.

### **4.) Reclamaciones por daños y perjuicios y otras responsabilidades**

En todos los casos, la responsabilidad de la empresa HOLZMANN MASCHINEN GmbH se limita al valor del aparato. No se aceptarán reclamaciones por daños y perjuicios debido al mal funcionamiento, defectos, daños indirectos o pérdidas de ingresos ocasionados por un defecto durante el período de garantía. La empresa HOLZMANN MASCHINEN GmbH insiste en su derecho legal a una mejora posterior del aparato.

### **SERVICIO DE ATENCIÓN AL CLIENTE**

Una vez expirado el período de garantía, los trabajos de reacondicionamiento y de reparación sólo podrán ser llevados a cabo por empresas especializadas debidamente cualificadas. HOLZMANN MASCHINEN GmbH estará encantado de seguir apoyándole con su servicio de atención al cliente y de reparaciones. En este caso, envíe una solicitud no vinculante de presupuesto

- por correo electrónico a [service@holzmann-maschinen.at](mailto:service@holzmann-maschinen.at),
- o utilice el formulario de reclamación o de pedido de piezas de recambio online que encontrará en nuestra página web – categoría SERVICIO.



## **40 DÉCLARATION DE GARANTIE (FR)**

### **1.) Garantie**

HOLZMANN MASCHINEN GmbH accorde une période de garantie de 2 ans pour les composants électriques et mécaniques destinés à un usage non-commercial ;

pour un usage commercial, la période de garantie est d'1 an, à compter de l'achat de l'utilisateur/acheteur final.

HOLZMANN MASCHINEN GmbH souligne expressément que tous les articles de la gamme ne sont pas destinés à un usage commercial. Si des défauts surviennent dans les délais susmentionnés/défauts qui ne sont pas basés sur les détails d'exclusion énumérés dans les « Dispositions », HOLZMANN MASCHINEN GmbH réparera ou remplacera l'appareil à sa propre discrétion.

### **2.) Message**

Le revendeur signale par écrit à HOLZMANN MASCHINEN GmbH le défaut qui s'est produit sur l'appareil. Si la demande de garantie est justifiée, l'appareil sera retiré chez le revendeur HOLZMANN MASCHINEN GmbH ou envoyé à HOLZMANN MASCHINEN GmbH par le revendeur. Les retours sans accord préalable avec HOLZMANN MASCHINEN GmbH ne seront pas acceptés. Chaque envoi retourné doit être muni d'un numéro RMA fourni par HOLZMANN MASCHINEN GmbH, sinon l'acceptation des marchandises et le traitement des réclamations et des retours par HOLZMANN MASCHINEN GmbH ne seront pas possibles.

### **3.) Dispositions**

a) Les demandes de garantie ne seront acceptées que si l'appareil est accompagné d'une copie de la facture originale ou d'un reçu de caisse du partenaire commercial de la société Holzmann. La garantie est annulée si l'appareil n'est pas rapporté complet avec tous les accessoires pour la collecte.

b) La garantie exclut les travaux gratuits de contrôle, de maintenance, d'inspection ou d'entretien sur l'équipement. Les défauts dus à une mauvaise utilisation par l'utilisateur final ou son revendeur ne seront pas non plus acceptés comme réclamation au titre de la garantie.

c) Sont exclus les défauts des pièces d'usure telles que les balais de charbon, les sacs collecteurs, les couteaux, les rouleaux, les plaques de coupe, le matériel de coupe, les guides, les accouplements, les joints, les roues, les lames de scie, les huiles hydrauliques, les filtres à huile, les mâchoires coulissantes, les interrupteurs, les courroies, etc.

d) Sont exclus les dommages causés aux appareils par une utilisation incorrecte, par une mauvaise utilisation de l'appareil (non conforme à son utilisation normale) ou par le non-respect des instructions de service et de maintenance, ou par la force majeure, par des réparations ou des modifications techniques inappropriées effectuées par des ateliers non autorisés ou par les partenaires commerciaux eux-mêmes, par l'utilisation de pièces de rechange ou d'accessoires HOLZMANN non originaux.

e) Les frais occasionnés (frais de transport) et les dépenses (frais d'inspection) en cas de réclamations injustifiées au titre de la garantie seront facturés au partenaire commercial ou au revendeur après examen par notre personnel spécialisé.

f) Appareils en dehors de la période de garantie : La réparation n'est effectuée qu'après paiement anticipé ou facture du revendeur selon le devis (frais de transport inclus) de la société HOLZMANN MASCHINEN GmbH.

g) Les droits de garantie ne sont accordés que pour les partenaires commerciaux d'un revendeur HOLZMANN qui a acheté la machine directement auprès de HOLZMANN MASCHINEN GmbH. Ces droits ne sont pas transférables si la machine est vendue plusieurs fois

### **4.) Demandes de dommages-intérêts et autres responsabilités**

La responsabilité de la société HOLZMANN MASCHINEN GmbH se limite dans tous les cas à la valeur marchande de l'appareil. Les droits à dommages-intérêts pour cause de mauvais fonctionnement, de défauts, ainsi que de dommages indirects ou de manque à gagner dus à un défaut pendant la période de garantie ne sont pas reconnus. La société HOLZMANN MASCHINEN GmbH insiste sur le droit légal de réparer un appareil.

### **SERVICE**

Après l'expiration de la période de garantie, les travaux de réparation peuvent être effectués par des entreprises spécialisées appropriées. La société HOLZMANN MASCHINEN GmbH se tient à votre disposition pour vous aider en matière de service et de réparation. Dans ce cas, faites une demande de devis sans engagement

- par e-mail à l'adresse [service@holzmann-maschinen.at](mailto:service@holzmann-maschinen.at),
- ou utilisez le formulaire de réclamation ou de commande de pièces de rechange en ligne mis à disposition sur notre page d'accueil - Catégorie SERVICE.



## 41 PRODUKTBEOBACHTUNG / PRODUCT MONITORING

**(DE)** Wir beobachten unsere Produkte auch nach der Auslieferung.

Um einen ständigen Verbesserungsprozess gewährleisten zu können, sind wir von Ihnen und Ihren Eindrücken beim Umgang mit unseren Produkten abhängig:

- Probleme, die beim Gebrauch des Produktes auftreten
- Fehlfunktionen, die in bestimmten Betriebssituationen auftreten
- Erfahrungen, die für andere Benutzer wichtig sein können

Wir bitten Sie, derartige Beobachtungen zu notieren und diese per E-Mail oder Post an uns zu senden.

**(EN)** We monitor the quality of our delivered products in the frame of a Quality Management policy.

Your opinion is essential for further product development and product choice. Please let us know about your:

- Impressions and suggestions for improvement.
- Experiences that may be useful for other users and for product design
- Experiences with malfunctions that occur in specific operation modes

We would like to ask you to note down your experiences and observations and send them to us via E-Mail or by post.

### Meine Beobachtungen/ My experiences:

**Name / name:**

**Produkt / product:**

**Kaufdatum / purchase date:**

**Erworben von / purchased from:**

**E-Mail / E-mail:**

*Vielen Dank für Ihre Mitarbeit! / Thank you for your kind cooperation!*

**KONTAKTADRESSE / CONTACTS:**

**HOLZMANN MASCHINEN GmbH**

4170 Haslach, Marktplatz 4

AUSTRIA

Tel +43 7289 71562-0

info@holzmann-maschinen.at

www.holzmann-maschinen.at